



РОБИМО ПРОФЕСІЙНУ ЯКІСТЬ ДОСТУПНОЮ

ІНСТРУКЦІЯ З ЕКСПЛУАТАЦІЇ

ФЕН ПРОМИСЛОВИЙ



Уважно прочитайте
інструкцію перед
експлуатацією
даного пристрою

Служба технічної підтримки

0-800-200-500

www.dnipro-m.ua

Модель:

ФП-200



ЗМІСТ

1. ТЕХНІКА БЕЗПЕКИ	2
2. ЗАГАЛЬНІ ПРАВИЛА ТЕХНІКИ БЕЗПЕКИ	3
3. ТЕХНІЧНІ ХАРАКТЕРИСТИКИ.....	5
4. КОМПЛЕКТАЦІЯ.....	5
5. КОНСТРУКЦІЯ ПРОМИСЛОВОГО ФЕНУ.....	6
6. ЕКСПЛУАТАЦІЯ.....	8
7. ПІДГОТОВКА ДО РОБОТИ	10
8. ЗАПУСК ТА ПОЧАТОК РОБОТИ.....	10
9. ТЕХНІЧНЕ ОБСЛУГОВУВАННЯ І СЕРВІС	13
10. ЗБЕРІГАННЯ.....	13
11. ВКАЗІВКИ ПО ЗАХИСТУ НАВКОЛИШНЬОГО СЕРЕДОВИЩА.....	13
12. СХЕМА БУДОВИ ТА ПЕРЕЛІК СКЛАДОВИХ ЧАСТИН МОДЕЛІ ФП-200.....	14

Шановний покупець!

Дякуємо за придбання виробу торгової марки Дніпро-М, що відрізняється прогресивним дизайном і високою якістю виконання. Придбаний Вами інструмент відноситься до лінійки **High Quality Tools**, що поєднує сучасні конструктивні рішення і високу продуктивність зі збільшеним часом безперервної роботи. Ми сподіваємося, що наша продукція стане Вашим помічником на довгі роки.

Зверніть увагу на інформацію, що міститься в цій інструкції та доданих документах.

Чим більш дбайливо Ви ставитесь до Вашого інструменту, тим довше він буде надійно Вам служити.

При купівлі виробу:

- вимагайте перевірки його справності шляхом пробного включення, а також комплектності, згідно комплекту поставки, наведеному у розділі 4;
- переконайтеся, що гарантійний талон оформлений належним чином, містить дату продажу, штамп магазину та підпис продавця.

Перед першим включенням виробу уважно вивчіть цю інструкцію. Зберігайте дану інструкцію протягом усього терміну служби Вашого інструменту.

1. ТЕХНІКА БЕЗПЕКИ

Ретельно дотримуйтесь зазначених правил експлуатації промислового фену. Уважно прочитайте рекомендації щодо техніки безпеки.

Перед роботою переконайтеся, що:

1. Напруга інструмента відповідає напрузі мережі.
2. Розетка, подовжувач, шнур живлення та їхні штепселі справні, немає ушкоджень електроізоляції, забезпечений належний контакт між струмопровідними частинами.
3. Приміщення має добру вентиляцію.

Після транспортування в зимових умовах не вмикайте прилад відразу. Витримайте його при кімнатній температурі до остаточного висихання конденсату.

В процесі роботи:

1. Не використовуйте прилад під час дощу або туману.
2. Не працюйте втомленим, хворим чи під діями ліків, які знижують реакцію.
3. Ні в якому разі не працюйте під впливом алкоголю !
4. Не перевантажуйте прилад. Використовуйте прилад при роботах, для яких він спроектований.
5. Не користуйтеся пошкодженим інструментом. В разі збоїв в роботі або поломок слід звернутись до сервісного центру.
6. Уникайте незручних положень тіла, працюйте в комфортних умовах.
7. Уникайте ненавмисного пуску інструмента. Переносьте прилад тільки у вимкненому стані.

8. Зберігайте пристрій в недоступному для дітей місці. Не дозволяйте дітям експлуатувати прилад.

9. Користуватись приладом має людина з відповідними навиками, після ознайомлення з цією інструкцією. Прилад небезпечний при використанні недосвідченою людиною!

10. Доглядайте та проводьте відповідні профілактичні ремонтні роботи вчасно.

11. Причина багатьох нещасних випадків – нехтування елементарними правилами безпеки!

2. ЗАГАЛЬНІ ПРАВИЛА ТЕХНІКИ БЕЗПЕКИ



Перед використанням обладнання повинні бути застосовані всі необхідні заходи безпеки для того, щоб зменшити ступінь ризику займання, удару електричним струмом, знизити імовірність пошкодження корпусу й деталей використовуваного інструменту

Ці заходи безпеки містять у собі нижчеперелічені пункти. Перш ніж ви спробуєте використовувати інструмент уважно прочитайте всі вказівки, вказані в даному посібнику

3 метою безпечного використання:

- Підтримуйте чистоту й порядок на робочому місці. Будь-яка перешкода на робочому місці або на робочому столі може стати причиною травми.
- Звертайте увагу на обстановку, що оточує робоче місце. Організуйте гарне освітлення на робочому місці. Не працюйте інструментом поблизу легкозаймистих рідин або газів.
- Остерігайтеся удару електричним струмом. Не торкайтеся заземлених поверхонь, наприклад, трубопроводів, радіаторів, кухонних плит, корпусів холодильників. Не працюйте з інструментом під дощем і снігом. Не використовуйте електроінструмент у приміщеннях з підвищеною вологістю. Захищайте інструмент від впливу дощу й вологи. Проникнення води в корпус інструменту може призвести до ураження електричним струмом.
- Під час роботи з інструментом не дозволяйте дітям перебувати поблизу. Не дозволяйте стороннім доторкатися до інструмента або подовжувача. Сторонні особи не повинні знаходитися в місці роботи інструменту.
- Закінчивши роботу, зберігайте інструмент у спеціально відведеному місці для зберігання інструмента. Місце для зберігання електроінструмента повинне бути сухим, недоступним для сторонніх осіб і замикатися на замок. Діти не повинні мати доступ до електроінструменту.
- Робота виконується якісніше і безпечніше, якщо електроінструмент експлуатується згідно передбачених норм, навантажень, зусиль і швидкості.

- Адекватно вибирайте інструмент для кожної конкретної роботи. Не намагайтеся виконати малопотужним побутовим електроінструментом роботу, яка призначена для потужного професійного електроінструменту. Не використовуйте електроінструмент в цілях, для яких він не призначений.

- Зверніть увагу на вибір робочого одягу. Не надягайте просторий одяг або прикраси, тому що їх можуть зачепити рухомі частини електроінструменту. На час роботи поза приміщеннями рекомендується надягати гумові рукавички й черевики з неслизькою підшвою. Приховуйте довге волосся головним убором.

- Користуйтеся захисними окулярами. Надягайте маску для обличчя або маску проти пилу, респіратор.

- Не допускайте пошкодження електрошнура. Ніколи не носіть інструмент, утримуючи його за шнур електроживлення. Не смикайте за шнур з метою вийняти вилку з розетки. Оберігайте шнур від впливу високих температур, хімічно-активних рідин і предметів з гострими краями.

- Будьте уважні. Постійно майте точку опори й не втрачайте рівноваги.

- Уважно й відповідально ставтеся до технічного обслуговування електроінструмента і його ремонту. Для досягнення кращих робочих характеристик і забезпечення безпеки при роботі обережно поведіться з інструментом з і тримайте його в чистоті. При заміні аксесуарів додержуйтеся вказівок у відповідних інструкціях. Періодично оглядайте електрошнур інструменту й у випадку його ушкодження відремонтуйте його в уповноваженому сервісному центрі. Періодично оглядайте подовжувачі, які ви використовуєте, і у випадку ушкодження зробіть їхню заміну. Рукоятки інструменту повинні бути сухими й чистими, не допускайте їхніх забруднень мастильними матеріалами.

- Виймайте вилку електрошнура з розетки, якщо інструмент не використовується, перед початком техобслуговування, а також перед заміною аксесуарів.

- Уникайте несподіваного запуску двигуна. Не носіть підключений до електромережі електроінструмент, тримаючи палець на вимикачі. Перед тим як вставити вилку у розетку переконайтеся, що вимикач перебуває в положенні «Викл».

- Працюючи поза приміщенням, користуйтеся подовжувачами. У цьому випадку використовуйте тільки подовжувачі, призначені для роботи на вулиці. Вони мають відповідне маркування. Подовжувачі повинні розмотуватися на повну їхню довжину.

- Будьте пильні. Стежте за тим, що ви робите. Дотримуйтеся здорового глузду. Не працюйте з електроінструментом якщо ви стомилися, прийняли ліки, що містять наркотичні речовини або ліки, які можуть викликати сонливість, а також алкоголь і будь-які інші засоби й продукти, що погіршують увагу й зосередженість.

- Надійно закріплюйте оброблювану деталь: при необхідності користуйтеся лещатами або струбциною; забороняється затискати в лещата сам інструмент.

- У випадку використання подовжувача, площа перерізу провідників повинна становити не менше 1,5 мм².

- Зберігати інструмент у сухому недоступному для дітей і сторонніх місці. Температура зберігання повинна бути в інтервалі від - 15° С до + 40° С. При внесенні

інструменту з холоду в тепле приміщення необхідно дати йому прогрітися протягом не менш 2 годин. Після цього інструмент можна підключати до електромережі.

- Перевіряйте ушкоджені деталі. Перш ніж почати експлуатацію електроінструменту, слід ретельно перевірити всі деталі і з'єднання, на ушкодження з метою встановлення, що вони перебувають в належному стані й виконують призначену їм функцію. Перевірте надійність кріплення рухомих деталей. Не працюйте з інструментом з несправним перемикачем «Вкл / Викл» (вимикачем). Ушкоджені деталі необхідно замінити в сервісному центрі «Дніпро-М».



Щоб уникнути травм використовуйте тільки ті аксесуари або пристрої, які зазначені в цьому Керівництві (Інструкції) по експлуатації, або рекомендовані в сертифікованих точках продажу та службі підтримки торгової марки «Дніпро-М».

Ремонт електроінструмента повинен здійснюватися винятково в уповноваженому сервісному центрі з використанням тільки оригінальних запасних частин «Дніпро-М». В іншому випадку можливе нанесення серйозної шкоди здоров'ю користувача.

3. ТЕХНІЧНІ ХАРАКТЕРИСТИКИ

Модель	ФП-200
Напруга	230 В/50Гц
Максимальна споживана потужність	2000 Вт
Регулювання температури повітря:	
Режим I	350 °С
Режим II	550 °С
Повітряний потік:	
Режим I	250 л/хв
Режим II	550 л/хв

4. КОМПЛЕКТАЦІЯ

Найменування	Кількість, шт.
Фен промисловий	1
Насадки	4
Інструкція з експлуатації	1
Гарантійний талон	1
Упаковка	1

5. КОНСТРУКЦІЯ ПРОМИСЛОВОГО ФЕНУ



Мал. 1. Промисловий фен ФП-200

1. Корпус
2. Сопло
3. Вентиляційні отвори
4. Рукоятка
5. Перемикач

Промисловий фен складається з корпусу (1) обладнаного вентилятором, вентиляційними отворами (3), соплом (2), перемикачем режимів (5) (мал. 1).

Промисловий фен є електронагрівальним приладом широкого застосування. Він може використовуватися для наступного широкого кола робіт:

- пайка, з використанням припоїв на основі олова чи срібла;
- формування/зварювання виробів з ПВХ, полістиролу, акрилового пластику, плексигласу;
- зварювання внапуск тканин з покриттям з ПВХ;
- швидка сушка фарби, заливочних мас, клеїв;
- видалення облицювання, килимових покриттів, шпалер, герметиків з підлоги автомобілів;
- видалення лако-фарбового покриття шляхом прогріву фарби та її знищення;
- розморожування водопроводів, двигунів, холодильників і морозильників.

Насадки для промислового фену



1. Плоска насадка

Робить потік повітря широким, але «розплющеним». Використовується для видалення старої шпаклівки або залишків фарбових матеріалів, півки, шпалер, в тому числі з метою здійснення деформації полістирольних або плексигласових плит, ПВХ конструкцій і пластичних виробів.

2. Дефлекторна насадка

Призначена для роботи з поверхнями, що не витримують впливу високих температур (наприклад, скло і різні вироби з нього). Сквоззахисна насадка для промислового фена дозволяє видаляти з поверхонь залишки від лаку, фарб або замазки.

3. Рефлекторна насадка

Застосовується у випадках, коли необхідно прогріти по колу якийсь продовгуватий об'єкт з невеликим діаметром - це можуть бути металеві труби при пайці, джгут проводів при термоусадці додаткової ізоляції, пластикові труби перед їх подальшою деформацією. Сенс в тому, що повітря йде по пелюстці насадки і прогріває об'єкт, що обробляється з усіх боків.

4. Точкова насадка

Зменшує діаметр потоку гарячого повітря. В основному застосовується тоді, коли потрібно вибірково нагріти невеликі ділянки. Призначена для заварювання щілин різної товщини за допомогою спеціальних пластикових зварювальних стрічок. Насадку використовують для проведення пайки мідних труб на основі безконтактного методу обробки матеріалів, а також при виконанні наклейки шпону, ремонту лиж, човнів та ін.

6. ЕКСПЛУАТАЦІЯ

Фен промисловий призначений для експлуатації у виробничих, побутових та житлових приміщеннях при температурі навколишнього середовища від -5°C до $+40^{\circ}\text{C}$, відносній вологості повітря не більше 80% і відсутності впливу надмірної запиленості повітря.

РЕКОМЕНДАЦІЇ ЩОДО ВИКОРИСТАННЯ

Видалення старих покриттів. Використовуйте фен для прогрівання невеликої ділянки робочої поверхні. Для очищення поверхні скористайтеся чистим гострим шпателем. Працюйте шпателем під кутом $30-40^{\circ}$, прикладаючи зусилля. Для пошуку оптимального режиму, спробуйте різні насадки і режими роботи. Працюйте швидко - не залишайте прогріту ділянку. Фарба, яка розм'якла під дією високої температури, швидко твердне. Періодично очищайте шпатель від фарби. Застигла на шпателі фарба видаляється складніше і може спалахнути від впливу високої температури. Збирайте зняту фарбу в місці, де вона не буде піддаватися впливу високої температури. Намагайтеся повністю видалити фарбу з базової поверхні.

Видалення старих покриттів з віконних рам. Під час роботи з заксленими поверхнями рекомендується використовувати дефлекторну насадку для робіт зі склом. Фарбу рекомендується видаляти ручним шпателем. Не використовуйте фен для видалення фарби на металевих рамах - метал може сильно нагріватися і скло може бути зруйновано.

Формування (згинання) пластикових труб. Для згинання пластикових труб користуйтеся дефлекторною насадкою. Необхідно заповнити пластикову трубу піском і закрити її з обох сторін, щоб при згинанні труба не була зім'ята. Нагрівання труби повинно бути рівномірним, а зусилля необхідно прикладати поступово.

Видалення наклейок. Скористайтеся плоскою насадкою. Під впливом температури клей розм'якшиться, і процес зняття старої наклейки значно спроститься. За допомогою фена Ви зможете зняти стару наклейку і видалити старий клей з поверхні. Нагрівання наклейки необхідно проводити з лицьової сторони, намагаючись контролювати температуру матеріалу, на який нанесена наклейка.

Монтаж термоусадочної ізоляції. Для монтажу термоусадочної ізоляції на електричні з'єднання використовуйте дефлекторну або точкову насадки. Термоусадочна трубка повинна мати діаметр, трохи перевищуючий діаметр ізольованих проводів. Розмістіть термоусадочну трубку над місцем з'єднання двох проводів і рівномірно нагрівайте її за допомогою фена. Слідкуйте за температурою, інакше трубка може розплавитися.

Пайка. Фен може використовуватися для пайки за умови використання припою з низькою температурою плавлення - 350 °С та нижче. Для пайки необхідно використовувати дефлекторну насадку. Перед паянням необхідно очистити і знежирити поверхні, що спаюються. Перед паянням необхідно попередньо нагріти обидві поверхні за допомогою фена.

Сушка. Сушка різних поверхонь за допомогою фена може проводитися тільки при використанні низькотемпературного нагріву. Відстань між соплом і поверхнею, що нагрівається має бути достатньо великою, щоб поверхня не перегрівалася. Уважно стежте за температурою просушеної поверхні! Фен можна використовувати для сушки: фарби і лаку (що не відносяться до списку легкозаймистих і горючих матеріалів), гіпсу, будівельного розчину, штукатурки, вологої деревини, шпаклівки, клею, сушіння будівельних швів; дезінфекції: фен можна використовувати для дезінфекції металевих конструкцій, кліток в приватних господарствах. Будьте обережні: металеві конструкції можуть істотно нагріватися - тварини не повинні перебувати всередині кліток при дезінфекції.

Інші застосування. Крім перерахованих вище робіт, Ви можете видаляти старий лінолеум, вінілове підлогове покриття, килимову плитку з синтетичних волокон, захисне покриття, смоли, олово, бітум, віск. За допомогою фена можна наносити віск - виробляти вощіння меблів з використанням плоскої насадки. При використанні фена демонтаж заржавілих або сильно затягнутих різьбових з'єднань значно полегшується.

Даний паспорт містить відомості та вимоги, необхідні і достатні для надійної, ефективної і безпечної експлуатації.

Вироби під торговою маркою «Дніпро-М» постійно удосконалюються та покращуються. Тому технічні характеристики та дизайн можуть змінюватися без попереднього повідомлення. Приносимо Вам наші вибачення за можливі спричинені цим незручності.

Електроінструмент має подвійну ізоляцію і не потребує заземлення.

7. ПІДГОТОВКА ДО РОБОТИ

Джерело електроживлення

Простежте за тим, щоб джерело електроживлення відповідало заявленим вимогам (напруга, частота струму).

Подовжувач

У випадку, коли робоча площадка віддалена від джерела електроживлення, користуйтеся подовжувачем. Подовжувач повинен відповідати потужності електроінструмента. Для запобігання нещасних випадків переконайтесь, що вимикач знаходиться у вимкненому положенні та від'єднайте вилку від мережі електроживлення.

Допоміжний інструмент

При термічній обробці використовуйте допоміжний інструмент: струбцини, лещата тощо. Утримання деталі, що обробляється руками небезпечно та може призвести до опіків та втрати контролю над інструментом.

Вентиляція приміщення

При роботі треба впевнитись, що приміщення є добре вентильованим. Будьте обережні, деякі матеріали при нагріванні утворюють небезпечні гази!

Зміна насадок

Перед зміною насадок обов'язково вимикайте прилад з електричної мережі.

8. ЗАПУСК ТА ПОЧАТОК РОБОТИ

Перед підключенням до мережі, переконайтесь, що напруга відповідає значенню, що зазначене в таблиці з характеристиками приладу.

Переконайтесь, що перемикач режимів знаходиться в положенні «Вимкн».

Після тривалої роботи на високій температурі – ступінь II, перед тим, як вимкнути прилад, дайте йому попрацювати для охолодження в режимі охолодження – ступінь I.



При першому ввімкненні відбувається обгорання нагрівальних елементів (ТЕН). Перше ввімкнення необхідно проводити в добре провітрюваному приміщенні.

При першому ввімкненні відбувається обгорання нагрівальних елементів (ТЕН). При цьому можлива поява диму і запаху «розпеченого металу» протягом близько 15-20 хвилин, що не свідчить про несправність!

При першому ввімкненні помістіть виріб в добре провітрюваному приміщенні, включіть фен на середню потужність. В процесі обгорання спочатку можлива поява диму і запаху, який повинен зменшуватись в процесі. Після прогрівання вимкніть фен згідно з інструкцією. Дайте охолонути. При необхідності повторіть процедуру обгорання. Після цього фен готовий до роботи.

Необхідну температуру визначають практичним шляхом, тому роботи слід починати з мінімального рівня температури.

Після закінчення роботи:

- відключити промисловий фен від мережі живлення;
- очистити промисловий фен від бруду;
- акуратно звернути та зафіксувати кабель живлення;
- забезпечити зберігання промислового фену при температурі навколишнього середовища від -15°C до $+40^{\circ}\text{C}$, відносній вологості повітря не більше 80% і відсутності впливу надмірної запиленості повітря.



При заміні насадки існує небезпека опіку! Не торкайтеся гарячої насадки. Дайте приладу охолонути. Вдягайте захисні рукавиці.

Відстань між соплом (насадкою) та матеріалом залежить від умов роботи та матеріалу, який обробляється.

Деякі види робіт можна виконувати без насадок, використання насадок дає змогу більш ефективно використовувати повітряний потік.

Для зняття фарби або клеїв необхідно за допомогою гарячого повітря розм'якшити фарбу та зняти фарбу лопаткою. Не нагрівайте фарбу протягом довгого часу, в цьому випадку вона буде горіти. Багато видів клеїв після нагрівання пом'якшуються та можуть бути зняті лопаткою. Для зняття фарби використовуйте пласку насадку (1) – мал. 2.

При знятті фарби з віконних рам будьте уважними, ізолюйте скло від впливу потоку гарячого повітря, в іншому випадку воно може тріснути. З поверхні рам фарбу знімайте за допомогою лопатки та щітки з металічним ворсом. Для зняття фарби з вікон використовуйте рефлекторну насадку (3) – мал. 2.

Для обробки пластикових труб, перед нагріванням бажано наповнити трубу піском з обох сторін. Рівномірно нагрівайте трубу, переміщуючи фен із сторони в сторону. Для нагрівання пластикових труб використовуйте дефлекторну насадку (2) – мал. 2.

Точкова насадка (4) мал. 2. – використовується для локального нагрівання малих площ: для плавки припою, нагрівання різьбових з'єднань тощо.

Для зварювання пластику з'єднання повинно бути з одного матеріалу. Поверхня повинна бути чистою, без залишків мастила або пилу. Будьте уважними, не перегрівайте матеріал, в іншому випадку він розплавиться та потече.

При роботі з термоусадочною трубкою встановіть терморухав необхідної

довжини на місце ізоляції. Усадка рукава в діаметрі відбувається на 50% та з'єднання герметизується.

Залежно від виконуваних робіт, Ви можете налаштувати робочу температуру інструменту. Параметри налаштувань температури представлені нижче в таблиці:

I	Сушка лакофарбових матеріалів, роз'єднання клейових з'єднань
	Сушка вологої деревини
	Видалення етикеток
	Вошіння
	Деформування труб і синтетичних матеріалів
II	Відтавання водопроводів, сходів, дверних замків, дверей автомобілів, холодильників і холодильних камер
	Зварювання синтетичних матеріалів, обробка термопосадкових предметів
	Пайка м'яким припоєм
	Видалення старих, товстих шарів масляної фарби і лаку
	Послаблення іржавих болтів і гайок

Якщо ви не впевнені, який точно режим необхідно встановити, починайте роботу з низької температури і збільшуйте її в міру необхідності, поки не отримаєте оптимальні результати.

Витрату повітря рекомендується зменшити, якщо, наприклад:

- оточення оброблюваного предмета не повинно надмірно нагріватися,
- легкий оброблюваний предмет може бути переміщений потоком повітря.



Ні в якому разі не розморожуйте пластикові труби!

Ні в якому разі не направляйте повітряний потік з промислового фену на газові труби. Це небезпечно.

Після закінчення роботи не торкайтесь сопла та не кладіть прилад соплом на пластикові поверхні – воно нагрівається та потребує охолодження.

Не користуйтеся електроінструментом більш ніж 15 хвилин. Не допускайте механічних пошкоджень інструмента. Уникайте впливу на інструмент: лугів, кислот, хімічно активних та легкозаймистих речовин. Не допускайте перегріву електродвигуна приладу. В разі невиконання вищезазначених вимог гарантійний ремонт не надається.

9. ТЕХНІЧНЕ ОБСЛУГОВУВАННЯ І СЕРВІС

Належне очищення є обов'язковою умовою для бездоганної роботи промислового фена. При неналежному очищенні або його відсутності гарантійні претензії не приймаються.



Перед технічним обслуговуванням відключайте прилад від мережі живлення. Щоразу після завершення роботи рекомендується очищувати корпус електроінструмента й вентиляційні отвори від бруду та пилю м'якою тканиною або серветкою.

Регулярно прочищайте вентиляційні отвори.

Не користуйтеся розчинниками для чистки приладу. Слідкуйте за тим, щоб вода не попала в корпус приладу.

10. ЗБЕРІГАННЯ

Зберігайте пристрій, керівництво з експлуатації та приладдя, якщо таке є, в оригінальній упаковці. У цьому випадку вся необхідна інформація та деталі завжди будуть у вас під рукою.

Завжди зберігайте пристрій в сухому місці, недоступному для дітей.

11. ВКАЗІВКИ ПО ЗАХИСТУ НАВКОЛИШНЬОГО СЕРЕДОВИЩА

Старі електроприлади являють собою сукупність технічних матеріалів і не можуть бути утилізовані з побутовими відходами! Просимо Вас активно підтримати нас у справі економії ресурсів і захисту навколишнього середовища і здати цей прилад у приймальний пункт утилізації.

12. СХЕМА БУДОВИ ТА ПЕРЕЛІК СКЛАДОВИХ ЧАСТИН МОДЕЛІ ФП-200

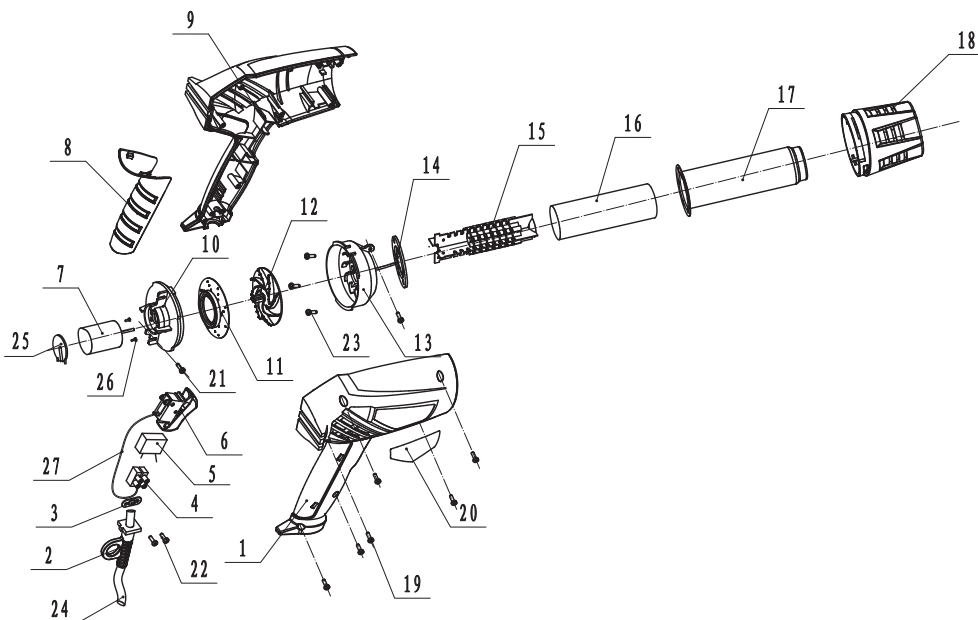

1	Права частина корпусу	15	Нагрівальний елемент
2	Втулка мережевого кабелю	16	Слюдяний захист нагрівача
3	Притиск мережевого кабелю	17	Металевий кожух нагрівача
4	Клемна колодка	18	Пластиковий кожух корпусу
5	Конденсатор	19	Гвинт
6	Мережевий вимикач	20	Стікер
7	Електродвигун	21	Гвинт
8	Накладка ручки	22	Гвинт
9	Ліва частина корпусу	23	Гвинт
10	Плита електродвигуна	24	Мережевий кабель
11	Дифузор	25	Плата електродвигуна
12	Крильчатка	26	Гвинт
13	Кришка крильчатки	27	Внутрішній дріт
14	Ізолятор		





РОБИМО ПРОФЕСІЙНУ ЯКІСТЬ ДОСТУПНОЮ

СТРІЧКОВА ШЛІФУВАЛЬНА МАШИНА



СШМ-9557Р

РУБАНОК ЕЛЕКТРИЧНИЙ



PE-8582

ЛОБЗИК ЕЛЕКТРИЧНИЙ



ЛПЕ-800ЛР

КУТОВА ШЛІФУВАЛЬНА МАШИНА



МШК-980

ДРИЛЬ УДАРНИЙ



ДЕУ-900

ВИТРАТНІ МАТЕРІАЛИ



www.dnipro-m.ua

0-800-200-500



Постачальник: ТОВ «КТ Україна» Україна, 01010, м. Київ, вул. Івана Мазепи, буд. 10.
Адреса потужностей виробництва вказана в супровідних документах.