

# DNIPROM

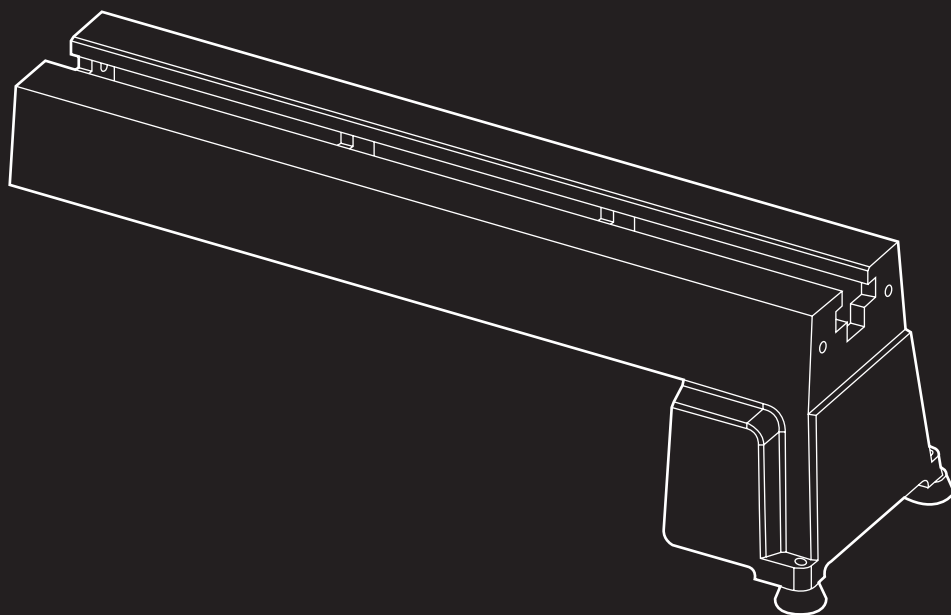

## MANUAL EXTENSION TABLE ET-55

UA Інструкція з експлуатації - Розширювач станини ET-55





## ЗМІСТ

|   |   |
|---|---|
| РОЗШИРЮВАЧ СТАНИНИ DNIPRO-M ET-55.....          | 2 |
| ХАРАКТЕРИСТИКИ РОЗШИРЮВАЧА РОБОЧОГО СТОЛУ ..... | 2 |
| КОМПЛЕКТ ПОСТАВКИ .....                         | 2 |
| ЗОВНІШНІЙ ВИГЛЯД ТА БУДОВА.....                 | 3 |
| ВКАЗІВКИ ЩОДО ВСТАНОВЛЕННЯ.....                 | 3 |

## Шановний Покупець!

Дякуємо за придбання приладдя торгової марки «Dnipro-M», що відрізняється прогресивним дизайном і високою якістю виконання. Ми сподіваємося, що наша продукція стане Вашим помічником на довгі роки.

## РОЗШИРЮВАЧ СТАНИНИ DNIPRO-M ET-55

Розширювач станини для токарного станка по дереву Dnipro-M ET-55 дозволяє збільшити довжину оброблюваної заготовки до 1000 мм для станків Dnipro-M WL-45S та Dnipro-M WL-45SP Ultra, при цьому не зменшуючи жорсткість конструкції.

### ХАРАКТЕРИСТИКИ РОЗШИРЮВАЧА РОБОЧОГО СТОЛУ

| Модель            | ET-55   |
|-------------------|---------|
| Діаметр заготовки | 305 мм  |
| Висота до центру  | 152 мм  |
| Робоча довжина    | 1000 мм |
| Вага нетто        | 10,5 кг |
| Вага брутто       | 11,5 кг |

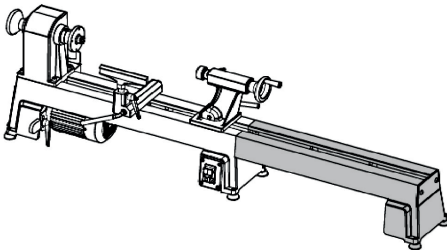

DNIPRO-M WL-45S

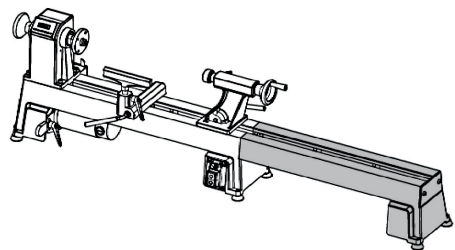

DNIPRO-M WL-45SP ULTRA

### КОМПЛЕКТ ПОСТАВКИ

- Розширювач станини – 1 шт.
- Ключ шестигранний – 1 шт.
- Гвинт фіксуючий – 2 шт.
- Гумова опора – 2 шт.



**Виробник залишає за собою право вносити в конструкцію та комплектацію даного приладдя незначні зміни, що не порушують основних принципів роботи з токарними станками Dnipro-M.**

## ЗОВНІШНІЙ ВИГЛЯД ТА БУДОВА

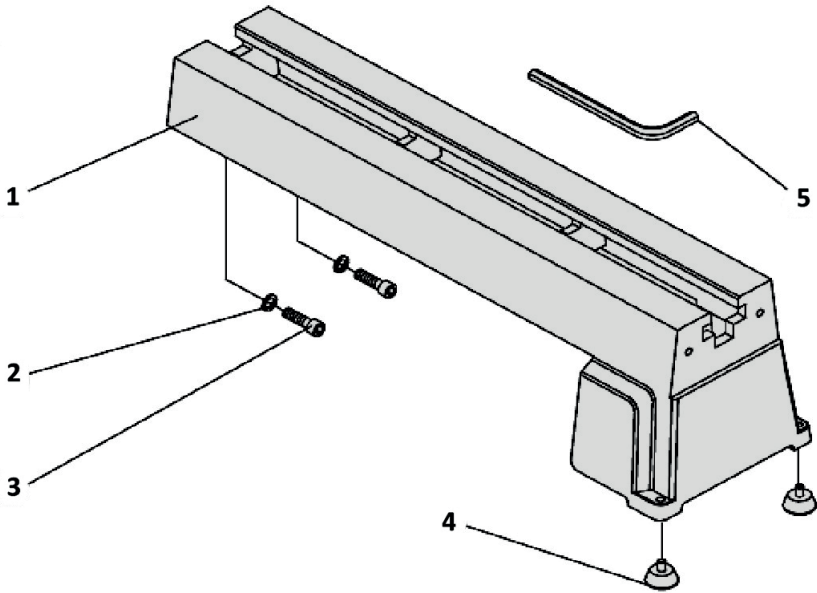

|   |                    |
|---|--------------------|
| 1 | Розширювач станини |
| 2 | Шайба              |
| 3 | Гвинти M8×25       |
| 4 | Гумова опора       |
| 5 | Шестигранний ключ  |

## ВКАЗІВКИ ЩОДО ВСТАНОВЛЕННЯ

Для встановлення розширювача станини Dnipro-M ET-55 необхідно за допомогою шестигранного ключа (5) (з комплекту поставки станка) викрутити гвинти, які фіксують пластикову заглушку з правого боку станини, та зняти її.

Встановіть розширювач на місце заглушки та вирівняйте його положення відносно площини станини.

Затягніть фіксуючі гвинти (3) та переконайтеся, що задня бабка вільно переміщується вздовж станини та розширювача.

На бокову поверхню розширювача встановіть пластикову заглушку та зафіксуйте її гвинтами.

ДЛЯ НОТАТОК

A large grid of small dots for taking notes, covering most of the page.



