

DNIPRO^M

ОРИГІНАЛ ІНСТРУКЦІЇ З ЕКСПЛУАТАЦІЇ

БЕНЗОПИЛА

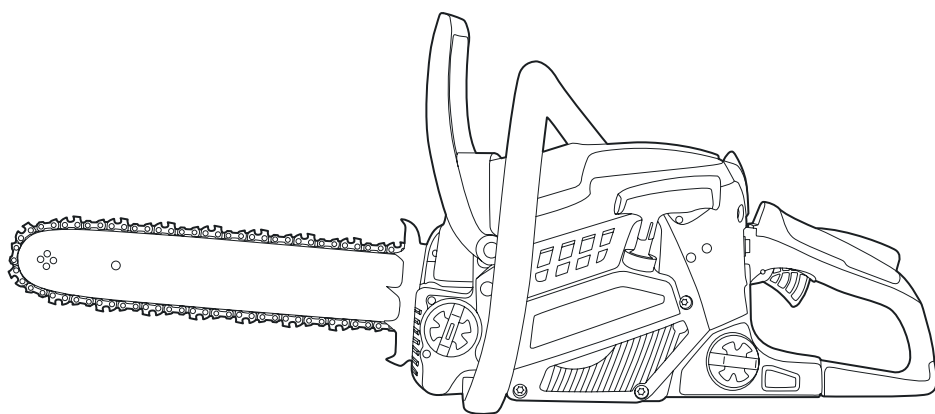

CS-42

ЗМІСТ

1. ПОПЕРЕДЖУВАЛЬНІ СИМВОЛИ	2
2. ТЕХНІКА БЕЗПЕКИ	4
2.1. ЗАСОБИ ІНДИВІДУАЛЬНОГО ЗАХИСТУ	4
2.2. ВАЖЛИВІ ЗАСТЕРЕЖЕННЯ	5
2.3. ОТОЧЕННЯ.....	5
2.4. ПРОЦЕС РОБОТИ	6
2.5. ВІДДАЧА	6
3. ПРИЗНАЧЕННЯ ВИРОБУ.....	7
4. ОПИС ТА ЗОВНІШНІЙ ВИГЛЯД.....	8
5. ТЕХНІЧНІ ДАНІ	9
5.1. ВІДПОВІДНІСТЬ ВИМОГАМ НОРМАТИВНИХ ДОКУМЕНТІВ	10
6. КОМПЛЕКТАЦІЯ	10
7. ПІДГОТОВКА ДО РОБОТИ	10
7.1. ЗБИРАННЯ	10
7.2. ПІДГОТОВКА ПАЛИВНОЇ СУМІШІ ТА ЗАПРАВКА	13
7.3. ЗМАЩЕННЯ ЛАНЦЮГА.....	14
8. РОБОТА З ВИРОБОМ.....	15
8.1. ОБКАТКА.....	15
8.2. ЗАПУСК ХОЛОДНОГО ДВИГУНА.....	16
8.3. ЗАПУСК ТЕПЛОГО ДВИГУНА.....	18
8.4. ЗУПИНКА ДВИГУНА.....	18
8.5. ЯКЩО ДВИГУН НЕ ЗАВОДИТЬСЯ.....	19
8.6. ЗИМОВИЙ РЕЖИМ РОБОТИ	20
8.7. РОБОТА З ПИЛОЮ	21
8.8. ОСНОВНІ МЕТОДИ РОБОТИ З ЛАНЦЮГОВОЮ ПИЛОЮ.....	21
8.8.1 ТЕХНІКА ВАЛКИ ДЕРЕВ	23
8.8.2. ЗВІЛЬНЕННЯ НЕПРАВИЛЬНО ПОВАЛЕНОГО ДЕРЕВА.....	26
8.8.3. РОБОТА З ДЕРЕВОМ, ЩО ЗНАХОДЯТЬСЯ В НАПРУЗІ.....	26
9. ОБСЛУГОВУВАННЯ	27
9.1. ПЕРЕВІРКА СПРАВНОСТІ МЕХАНІЗМІВ ТА ДЕТАЛЕЙ БЕЗПЕКИ ПИЛИ	27
9.2. ОБОВ'ЯЗКОВА ПЕРЕВІРКА ТА ОБСЛУГОВУВАННЯ ДЕТАЛЕЙ ДВИГУНА.....	32
9.3. ОБСЛУГОВУВАННЯ ДВИГУНА ДЛЯ ДОСВІДЧЕНОГО КОРИСТУВАЧА	34
9.4. ГРАФІК ТЕХНІЧНОГО ОБСЛУГОВУВАННЯ.....	35
9.5. ВІДПОВІДАЛЬНІСТЬ ВИРОБНИКА.....	36
10. ЗБЕРІГАННЯ ТА ТРАНСПОРТУВАННЯ	37
10.1. ЗБЕРІГАННЯ	37
10.2. ТРАНСПОРТУВАННЯ.....	37
11. УТИЛІЗАЦІЯ.....	38
12. ФІРМОВІ СЕРВІСНІ ЦЕНТРИ.....	39

Шановний Покупець!

Дякуємо за придбання виробу торгової марки «Дніпро-М», який відрізняється прогресивним дизайном і високою якістю виконання. Придбаний Вами інструмент відноситься до лінійки, що поєднує сучасні конструктивні рішення і високу продуктивність з тривалим часом безперервної роботи. Ми сподіваємося, що наша продукція стане Вашим помічником на довгі роки.

1. ПОПЕРЕДЖУВАЛЬНІ СИМВОЛИ

Використані в цьому посібнику символи призначені для акцентування уваги користувача на можливому виникненні різних нештатних ситуацій. Символи безпеки, а також відповідні пояснення необхідно уважно прочитати та зрозуміти.

Технічні позначки



Шумові викиди в навколишнє середовище відповідають нормам ЄС. Емісія бензинової пили вказана у розділі «Технічні дані» в таблиці.



При роботі бензинову пилу необхідно тримати обома руками.



Перед виконанням перевірок або технічним обслуговуванням вимикайте двигун.



Щоб запобігти порізам при обслуговуванні та роботі, користуйтеся захисними рукавичками.



Вимагає регулярного очищення.



Горловина для заправки паливом.



Горловина для заправки мастилом.



Гальмо ланцюга не активовано (зліва). Гальмо ланцюга активовано (зправа).



Позначка регульовального гвинта подачі мастила на пильну гарнітуру.



Напрямок руху ланцюга.

Попереджувальні знаки



Даний символ, що підкреслює важливість правил техніки безпеки, означає «увага», «обережно», «попередження» або «небезпечно». Нехтування даним попередженням може стати причиною нещасного випадку для користувача або інших осіб. Щоб уникнути ризиків травмування, пожежі або ураження електричним струмом завжди дотримуйтеся наведених вказівок.



Прочитайте всі правила з техніки безпеки і вказівки.



Використовуйте засоби захисту органів зору.



Використовуйте засоби захисту органів слуху.



Не використовуйте під час атмосферних опадів.



ПОПЕРЕДЖЕННЯ! Віддача може виникнути, коли передній торець пильної шини входить в контакт з будь-яким предметом і викликає зворотну реакцію, відкидаючи направляючу шину в сторону оператора. Це може призвести до серйозних травм людей.



Не викидати! Здати в спеціальний пункт прийому.

Знаки відповідності



Вказує на відповідність продукту українським стандартам і нормативним документам.



Свідчить про проходження встановлених в технічних регламентах процедур оцінки.



Знак відповідності основним вимогам стандартів безпеки Європейського Союзу.

2. ТЕХНІКА БЕЗПЕКИ

Дана інструкція не може врахувати всі випадки, які можуть виникнути у реальних умовах експлуатації інструмента. Тому, під час роботи з інструментом, необхідно бути вкрай уважним і акуратним.



Прочитайте всі застереження і вказівки. Недотримання застережень і вказівок може призвести до ураження електричним струмом, пожежі та/або серйозних травм.

Зберігайте на майбутнє ці попередження і вказівки в надійному місці.

В жодному разі не допускається внесення змін до конструкції пили. Використання ріжучої гарнітури, не сумісної з конструкцією пили, може призвести до серйозної травми для оператора або інших осіб.

Система запалювання двигуна під час роботи створює електромагнітне поле. У певних обставинах це може заважати роботі кардіостимуляторів. Для зменшення ризику серйозних або смертельних травм особам з електронними стимуляторами серця рекомендується проконсультуватися з лікарем та виробником кардіостимулятора, перш ніж приступати до роботи з цією пилою.

Тривале вдихання вихлопних газів двигуна, випаровування мастила для ланцюга та пил деревини може бути небезпечним для здоров'я. Робота двигуна в ізолюваному чи погано провітрюваному приміщенні може призвести до летальних випадків в результаті удушення чадним газом.

Ніколи не дозволяйте дітям користуватися або перебувати поруч з працюючою бензиною пилою.

Неможливо передбачити всі можливі непередбачувані випадки, тому будьте завжди обережні та уважні. Уникайте ситуацій, для яких на Вашу думку, рівень Вашої кваліфікації недостатній. Якщо Ви, прочитавши цю інструкцію, все ще відчуваєте себе невпевненими щодо методу роботи, зверніться за порадою до фахівця.

Будь-який контакт тіла з ланцюгом під час роботи бензопилою може призвести до дуже важких травм.

2.1. Засоби індивідуального захисту

Під час роботи з бензиною пилою користуйтеся спеціальними засобами захисту. Особисте захисне спорядження не може повністю ліквідувати небезпеку травмування, але при нещасному випадку воно знизить ступінь важкості травми.

Користуйтеся наступними засобами захисту (Мал. 1):

- Спеціальний захисний шолом.
- Захисні навушники.
- Захисні окуляри або прозорий щиток.
- Спеціальні рукавички з захистом від порізу.
- Штани з захистом від порізу.
- Одяг повинен щільно прилягати до тіла і в той же час не обмежувати свободу руху.
- Чоботи з запобіганням від порізу ланцюгом з металевою вставкою і нековзкою підошвою.
- Аптечка.
- Вогнегасник.

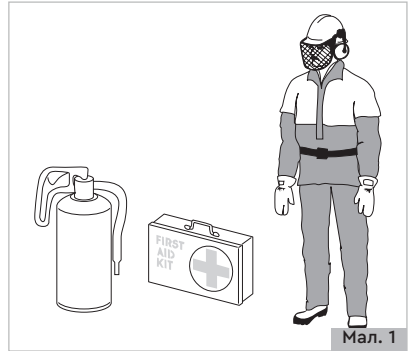

Мал. 1



ВАЖЛИВО! Іскри можуть вилітати з глушника, пильної шини та ланцюга або від іншого джерела. Завжди майте під рукою засоби пожежогасіння на випадок, якщо він може Вам знадобитися.

2.2. Важливі застереження

Бензинова пила призначена тільки для різання деревини.

Користуйтеся лише комбінаціями пильної шини/ланцюга, які рекомендовані у розділі «Технічні дані».

Не користуйтеся бензиновою пилою, якщо Ви втомлені, вживали алкоголь, або приймаєте ліки, які можуть впливати на зір, свідомість чи координацію рухів. Користуйтеся особистим захисним спорядженням.

Ніколи не користуйтеся несправною бензиновою пилою або бензопилою з модифікованим двигуном.

Проводьте регулярний догляд та обслуговування відповідно до цієї інструкції. Пошкоджена пильна гарнітура чи неправильна комбінація пильної шини/ланцюга при роботі може призвести до серйозних травм!

2.3. Оточення

Перевірте, щоб в робочій зоні та у зоні падіння дерева не було людей або тварин.

Ви також повинні бути впевнені, що в разі нещасного випадку зможете покликати на допомогу, поза зоною падіння дерева та поза робочою зоною повинна бути людина, що зможе допомогти вам при нещасному випадку.

Не користуйтеся бензиновою пилою при густому тумані, під час сильного дощу, при сильному вітрі та при поганому освітленні. Робота в погану погоду сильно стомлює і викликає додаткову небезпеку.

При роботі можливо буде необхідно швидко змінити своє положення, тому переконайтеся, що навколо вас відсутні перешкоди (коріння, каміння, гілки, рови). Будьте особливо уважні працюючи на схилах.

Будьте дуже уважні зрізуючи нахилені дерева. Якщо Ви займете неправильне положення чи зробите надріз у неправильному місці, дерево може зачепити Вас або пилу.

2.4. Процес роботи

Будьте дуже обережні під час обрізання дрібних гілок і уникайте пиляння кущів (наприклад, великої кількості дрібних гілок одночасно). Дрібні гілки можуть бути захоплені ланцюгом і відкинуті у Вашу сторону, викликавши серйозні травми.

Перед переміщенням в інше місце із бензиновою пилюю вимкніть двигун та зафіксуйте ланцюг за допомогою гальма. Несіть бензинову пилу шиною назад зі вдягненим захисним кожухом.

Коли Ви ненадовго кладете бензинову пилу на землю, зафіксуйте ланцюг за допомогою ланцюгового гальма. Перед початком роботи упевніться, що гальмо ланцюга розблоковане.

При тривалій перерві в роботі, слід вимкати двигун.

Тримайте оброблювану деревину під контролем. Якщо Ви пиляєте легкі і малі заготовки, вони можуть застрягти в пилі або бути відкинуті на Вас.

Ніколи не пиляйте складені одна на одну колоди чи гілки. Пиляйте тільки одну колоду за один раз. Прибирайте зайву порізану деревину, щоб Ваше робоче місце було безпечним.

Ніколи не піднімайте бензинову пилу вище рівня плечей. Не пиляйте верхньою передньою частиною пильної шини. В жодному разі не користуйтеся пилюю однією рукою!

Для повного контролю над бензиновою пилюю Ви повинні мати стійке положення. Ніколи не працюйте на сходах, дереві чи там, де у Вас немає стійкого положення.

Намагайтеся виконувати пиляння при повному газі, це оптимальний режим для двигуна бензинової пили (окрім періоду обкатування).

Після закінчення пропили відпустіть кнопку дроселя (газу).

2.5. Віддача

Термін віддача використовується для опису раптової ситуації, при якій відбувається відскік бензинової пили, коли верхня передня частина пильної шини (відома як зона віддачі) під час роботи торкається будь-якого предмета (Мал. 2).

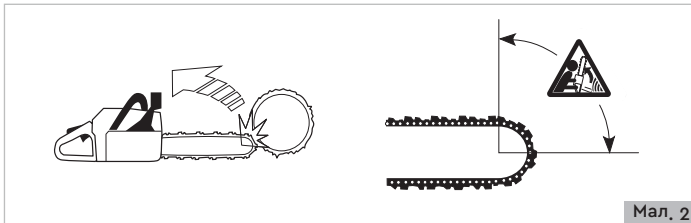

Мал. 2

Віддача зазвичай відбувається в площині різання пили. При віддачі пилу відкидає назад і вгору в напрямку оператора пили.

Віддача може бути раптовою та дуже сильною. Але у більшості випадків віддача незначна для спрацювання гальма. У подібних випадках, Ви повинні міцно тримати бензинову пилу та не втрачати контроль над процесом.

Для зниження ризику віддачі достатньо дотримуватися наступних правил:

- Слідкуйте, щоб ланцюг був належним чином заточений.
- Пильна шина повинна бути у гарному стані.

- Чим менший радіус передньої верхньої частини шини, тим менша ймовірність віддачі.



Ніколи не виконуйте пиляння передньою верхньою частиною шини. Це значно збільшує ризик віддачі та втрати контролю над процесом роботи.

3. ПРИЗНАЧЕННЯ ВИРОБУ

Ланцюгова бензинова пила ТМ «DNIPRO-M» призначена для роботи з деревиною. Наприклад, валка дерев, розпилування колод та крон дерев, обрізання гілок, та інших матеріалів з дерева.

У всіх моделях бензопил ТМ «DNIPRO-M» використовується надійний бензиновий одноциліндровий двотактний двигун повітряного охолодження. Крім високих показників надійності і продуктивності роботи пили ТМ «DNIPRO-M» володіють рядом інших переваг, до числа яких входять:

- Легкий старт – для запуску двигуна не потрібно прикладати значного зусилля.
- Автоматичний масляний насос – мастило з масляного бака надходить в масляний насос, після чого через масляний канал поступає в паз шини і на ланцюг.
- Ефективне та надійне гальмо ланцюга.
- Сучасна антивібраційна система – двигун в корпусі бензинової пили встановлений на спеціальних демпфуючих елементах.
- Насос, що підкачує паливо – «праймер», за допомогою якого забезпечується попередня підкачка палива. Завдяки цьому пуск двигуна здійснюється набагато швидше.
- Функція зимового режиму роботи, що дає можливість більш комфортно користуватися бензопилою в зимовий період року.

4. ОПИС ТА ЗОВНІШНІЙ ВИГЛЯД

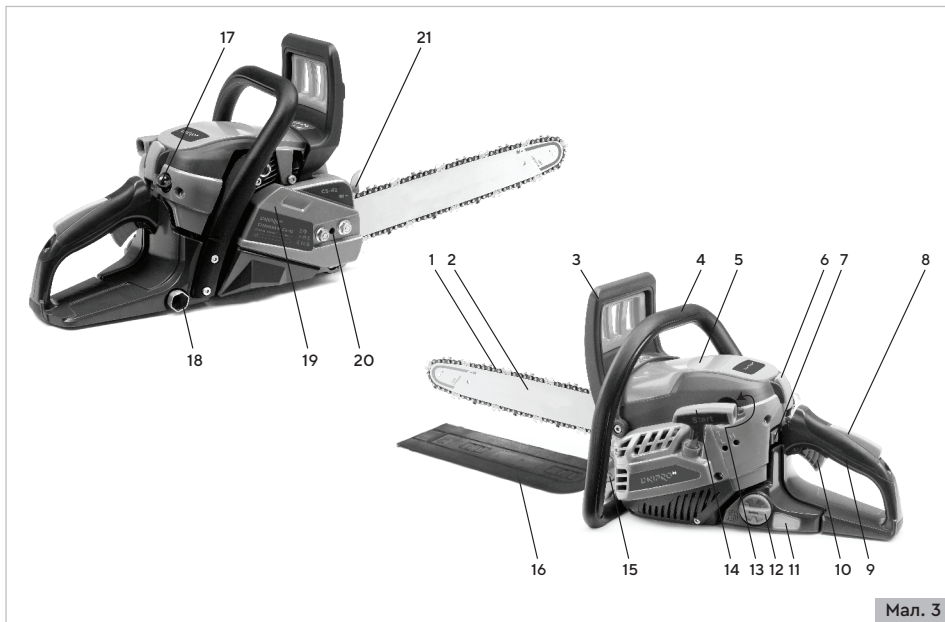

Мал. 3

1	Ланцюг	12	Кришка паливного бака
2	Шина	13	Ручка повітряної заслінки
3	Гальмо ланцюга	14	Рукоятка стартера
4	Передня рукоятка	15	Кришка масляного бака
5	Кришка повітряного фільтра	16	Захисний кожух шини
6	Фіксатор кришки повітряного фільтра	17	Праймер
7	Вмикач запалення (увімк/вимк)	18	Т-подібний ключ (комбінація свічкового ключа та викрутки)
8	Клавіша блокування дроселя	19	Кришка зчеплення
9	Задня рукоятка	20	Гвинт натягу ланцюга
10	Кнопка дроселя (газу)	21	Зубчастий упор
11	Вікно паливного бака		



УВАГА! ТМ «Дніпро-М» постійно працює над удосконаленням своєї продукції і, у зв'язку з цим, залишає за собою право на внесення змін, які не порушують основних принципів управління, як у зовнішній вигляд, конструкцію та оснащення виробу, так і у зміст даної інструкції з експлуатації, без повідомлення споживачів. Всі можливі зміни будуть спрямовані тільки на покращення та модернізацію виробу

5. ТЕХНІЧНІ ДАНІ

Тип двигуна	Двотактний одноциліндровий з повітряним охолодженням
Тип палива	Суміш бензину з маслом для двотактних двигунів 25:1
Потужність двигуна, кВт	2.2
Орієнтовна максимальна кількість обертів, об/хв	12 000
Об'єм двигуна, см ³	41.4
Внутрішній діаметр циліндра, мм	41.5
Хід поршня, мм	30.6
Зазор електрода свічки, мм	0.6- 0.7
Тип масляного насоса	Автоматичний, 3-х позиційне регулювання
Оберти холостого ходу, об/хв	3200 ±300
Споживання палива, г/кВт·год	475
Ємність паливного бака, мл	550
Ємність масляного бака, мл	260
Бензин	A-92
Тип стартера	Ручний, з механізмом плавного запуску
Ланцюг/шина	
Крок, дюйм	3/8"
Швидкість ланцюга м/с	22.86
Час зупинки ланцюга, с	<0.12
Кількість ланок	57
Довжина шини, см	40
Товщина ведучої ланки (хвостовика), дюйм	0.050"
Кількість зубців ведучої зірки	6
Уловлювач ланцюга	Так
Значення рівня шуму за ДСТУ EN ISO 22868:2014	
Звуковий тиск на рівні вуха користувача, дБ(A)	LpA= 102.2
Звукова потужність, дБ(A)	LwA= 110.9
Задекларований рівень звукової потужності, дБ	Lwad=114
Похибка для потужності, дБ(A)	KwA= 3
Похибка для тиску, дБ(A)	KpA= 3

Значення рівня вібрації ДСТУ EN ISO 22867:2014	
На передній рукоятці, м/с ²	6.09
На задній рукоятці, м/с ²	5.39
Похибка, м/с ²	K= 1.5
Вага без шини та ланцюга, кг	5.2

5.1. Відповідність вимогам нормативних документів

- Технічний регламент безпеки машин (Постанова КМУ №62 від 30.01.2013(за модулем А)
- ДСТУ EN ISO 11681-1:2017 Лісогосподарські машини. Вимоги щодо безпеки та методи випробування переносних ланцюгових пилок. Частина 1. Пилки ланцюгові для розчищення лісу (EN ISO 11681-1:2011, IDT; ISO 11681-1:2011, IDT)
- ДСТУ EN ISO 11681-2:2017 Лісогосподарські машини. Вимоги щодо безпеки та методи випробування переносних ланцюгових пилок. Частина 2. Пилки ланцюгові для догляду за деревами (EN ISO 11681-2:2011, IDT; ISO 11681-2:2011, IDT)
- ДСТУ EN ISO 22868:2014 Лісогосподарські та садово-паркові машини. Визначення параметрів шуму переносних машин з убудованим двигуном внутрішнього згоряння. Технічний метод (Клас точності 2) (EN ISO 22868:2011 , IDT)
- ДСТУ EN ISO 22867:2014 Лісогосподарські та садово-паркові машини. Визначення характеристик вібрації на ручках переносних машин з убудованим двигуном внутрішнього згоряння. Технічний метод (EN ISO 22867:2011, IDT)

6. КОМПЛЕКТАЦІЯ

1. Бензопила – 1 шт.
2. Пильна шина – 1 шт.
3. Ланцюг- 1 шт.
4. Чохол для пильної шини – 1 шт.
5. Зубчастий упор – 1 шт.
6. Сумка для аксесуарів – 1 шт.
7. Т-подібний ключ (комбінація свічкового ключа та викрутки) – 1 шт.
8. Ключ типу Torx – 1 шт.
9. Викрутка – 1 шт.
10. Гвинти для кріплення зубчатого упору – 2 шт.
11. Напилки для заточування ланцюга – 1 шт.
12. Ємність для паливної суміші – 1 шт.
13. Інструкція з експлуатації – 1 шт.
14. Упаковка – 1 шт.

7. ПІДГОТОВКА ДО РОБОТИ

7.1. Збирання



Розпакуйте та огляньте пилу на відсутність механічних пошкоджень та тріщин деталей.

Встановлення зубчастого упора

Потягніть рукоятку гальма у бік передньої рукоятки, щоб переконатися, що гальмо ланцюга розблоковане (Мал. 4).

Відгвинтіть гайки, що кріплять кришку зчеплення та зніміть кришку зчеплення (Мал. 5).

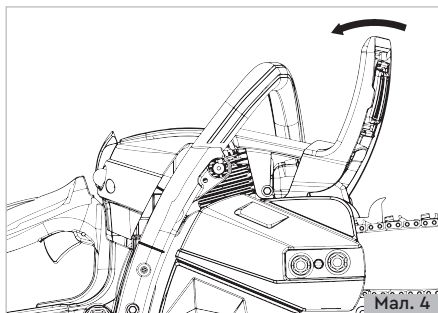

Мал. 4

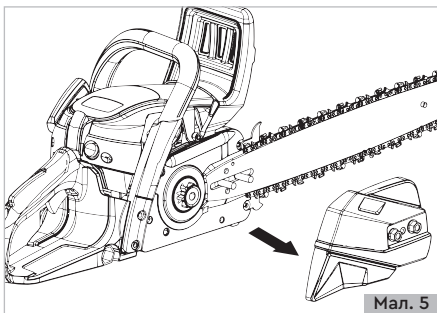

Мал. 5

Встановіть на передній частині корпусу зубчастий упор так, щоб зубці дивились вгору та зафіксуйте його гвинтами (Мал. 6).

Порядок монтажу пильної шини і ланцюга



При роботі з ланцюгом завжди користуйтеся захисними рукавицями.

Обертанням гвинта натягу ланцюга проти годинникової стрілки встановіть штифт натягу ланцюга у положення якнайближче до ведучої зірочки (Мал.7).

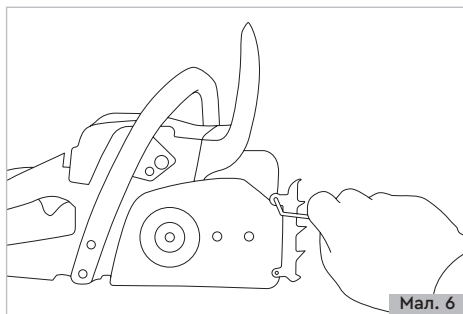

Мал. 6

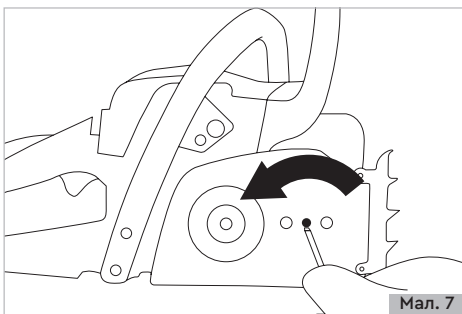

Мал. 7

Встановіть пильну шину на гвинти фіксації кришки зчеплення так, щоб штифт натягу ланцюга попав у відповідний отвір на шині (Мал. 8)

Одягніть ланцюг на ведучу зірочку та вставте хвостовики ланок ланцюга у паз пильної шини. Розпочніть з верхньої частини пильної шини (Мал. 9).

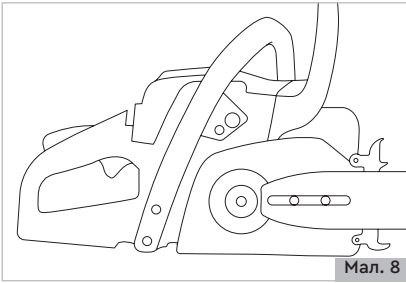

Мал. 8

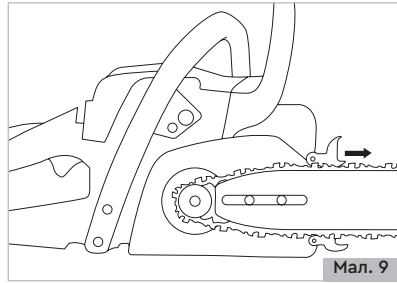

Мал. 9

Переконайтеся, що різучі кромки ланок дивляться в перед на верхній частині пильної шини.

Одягніть кришку зчеплення та вручну нагвинтіть гайки фіксації кришки зчеплення (Мал. 10).

Перевірте правильність встановлення хвостовиків ланцюга на ведучу зірочку, протягнувши ланцюг вперед по пильній шині (Мал. 11).

Обертаючи гвинт натягу ланцюга за годинниковою стрілкою натягніть ланцюг до тих пір, поки він не буде щільно прилягати до нижньої сторони пильної шини (Мал. 12). Ланцюг правильно натягнутий, якщо потягнувши його рукою нижні зубці

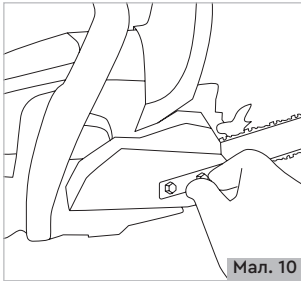

Мал. 10

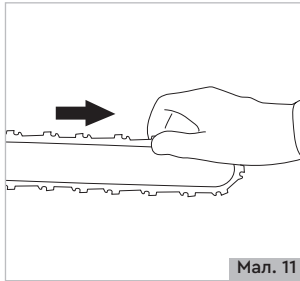

Мал. 11

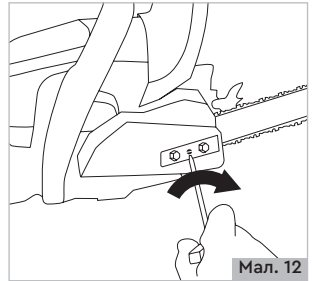

Мал. 12

виходять з шини приблизно на 4–6 мм (Мал. 13).

Утримуючи передній торець пильної шини у верхньому положенні затягніть гайку кришки зчеплення світним ключем з комплекту поставки (Мал. 14).

Регулярно перевіряйте натяг ланцюга. Правильно натягнутий ланцюг забезпечує добрі результати в роботі та служитиме довше.

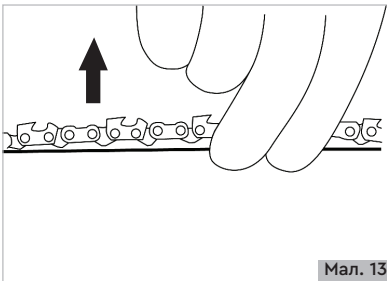

Мал. 13

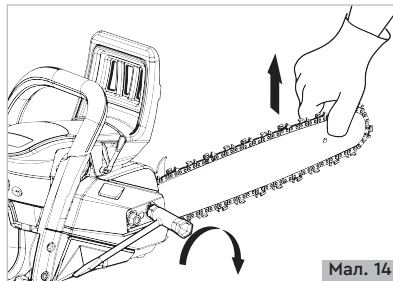

Мал. 14

7.2. Підготовка паливної суміші та заправка



Зверніть увагу! Бензинова пила оснащена двотактним двигуном і повинна завжди працювати на суміші бензину і мастила для двотактних двигунів. Щоб забезпечити правильну суміш, важливо точно дотримуватися пропорції мастила та палива.

Роботи з паливом рекомендовано проводити на відкритому повітрі або у приміщенні зі справною припливно-витяжною вентиляцією. Проведення робіт у приміщенні з недостатньою вентиляцією може призвести до тяжкого отруєння парами палива.

Використовуйте якісний бензин без вмісту свинцю.

Рекомендоване октанове число – 92. Якщо двигун працює на бензині з іншим октановим числом, це може призвести до збільшення температури двигуна і до збільшення навантаження на підшипники, що в свою чергу призводить до серйозного пошкодження двигуна.

Не використовуйте етилований бензин!

Правила безпеки при заправці:

- Паливо та його випари легко займаються. Будьте обережні при поводженні з паливом і мастилом. Тримайте їх подалі від відкритого вогню і не дихайте парами палива.
- Ніколи не заправляйте бензинову пилу з працюючим двигуном.
- Перед запуском віднесіть пилу як мінімум на 3 м від місця заправки.
- Ніколи не запускайте пилу, якщо Ви розлили паливо чи мастило на корпус або на себе. Витріть паливо або мастило і почекайте, поки залишки палива випаруються. Вимийте водою частини тіла, які контактували з паливом.
- Регулярно перевіряйте кришку паливного бака на відсутність протікання.



Ніколи не користуйтеся пилою із видимим пошкодженням ковчачка свічки або кабелю запалювання. Є ризик іскріння, що може призвести до пожежі.



Мал. 15

Мастило для двотактних двигунів

Для отримання кращих результатів використовуйте мастило ТМ «FORESTA» для двотактних двигунів, що спеціально призначене для наших двотактних двигунів з повітряним охолодженням (Мал. 15).



Ніколи не використовуйте мастило, що призначене для двотактних двигунів з водяним охолодженням та човнових двигунів.

Ніколи не застосовуйте мастило для чотиритактних двигунів.

Паливна суміш бензин/мастило 25:1

Рекомендації щодо пропорцій паливної суміші з використанням мастила для двотактних двигунів ТМ «FORESTA»:

Бензин (мл)	1000	2000	3000	4000	5000
Мастило (мл)	40	80	120	160	200

Змішування та заправка

Завжди змішуйте бензин та мастило у чистій ємності. Рекомендовано використовувати ємність для змішування з комплекту поставки (шкала з пропорцією 25:1). Заповніть ємність бензином до нижньої позначки (Мал. 16). Використання лійки допоможе заправити пальне не розливаючи його на пилу. Долийте мастило до верхньої позначки. Герметично закрийте кришку ємності та ретельно перемішайте суміш.

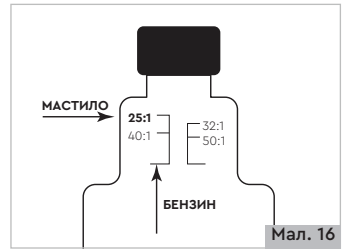

Не змішуйте суміші більше, ніж на 14 днів. Готова паливна суміш, що зберігається більше 14 днів, втрачає якість та може засмітити канали карбюратора бензинової пили.



Горловина для заправки палива позначена відповідним зображенням.

При кожній заправці палива обов'язково заливайте мастило для змащування ланцюга.

7.3. Змащення ланцюга



Погане змащення пильної гарнітури може викликати заклинювання ланцюга і призводити до серйозних і навіть до смертельних травм.



Ми рекомендуємо використовувати мастило для ланцюгів ТМ «FORESTA» для максимального подовження терміну служби ланцюга (Мал. 17). Мастило для ланцюгів ТМ «FORESTA» значно знижує тертя та нагрів ланцюга і шини, полегшує їх очищення від стружки та пилу. Надійно захищає від корозії та придатне до всесезонного використання.

Заправка мастилом для ланцюга

Пила має автоматичну систему змащення. Обсяги бака з мастилом для ланцюга та палива розроблені так, щоб паливо закінчувалося раніше, ніж мастило для змащення ланцюга (лише при використанні рекомендованого мастила для ланцюга та стандартних налаштувань карбюратора).



Горловина для заправлення мастилом для ланцюга позначена відповідним зображенням.

Перевірка змащення ланцюга

Перевіряйте змащення при кожному заправленні паливом.

Спрямуйте передню верхню частину шини на світлу поверхню на відстані приблизно 20 см. Через 1 хвилину роботи на світлій поверхні повинна з'явитися чітка смуга мастила (Мал. 18).

Якщо система змащення не працює:

Перевірте, щоб канал для мастила та направляючі на шині не були засмічені. При необхідності прочистіть їх (Мал. 19, 20).

Також перевірте, чи вільно обертається зірочка на передньому торці пильної шини (Мал. 21).

Якщо після виконання всіх зазначених заходів робота системи змащення не відновилася, слід звернутися до офіційного сервісного центру.



Мал. 18



Мал. 19

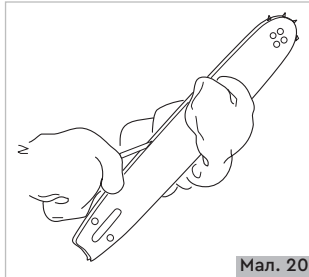

Мал. 20



Мал. 21

8. РОБОТА З ВИРОБОМ



Забороняється підвищувати оберти двигуна під час увімкненого гальма ланцюга. Робота з увімкненим гальмом ланцюга дозволяється лише на холостому ході.

Ніколи не залишайте заведену пилу без нагляду. Якщо потрібно відійти від робочого місця або перенести пилу на значну відстань, зупиніть двигун.

8.1. Обкатка

Перед початком робіт залийте в пилу паливну суміш та мастило для ланцюга дотримуючись рекомендацій даної інструкції.

Бензопили ТМ «DNIPRO-M» проходять первинну обкатку заводом виробником. Вам необхідно провести остаточну обкатку двигуна наступним чином: Запустіть двигун та дайте йому попрацювати близько 2–3 хвилини на холостих обертах.

Після цього можна почати різання деревини не перевантажуючи пилу. Найкращий результат обкатки досягається, якщо не докладати надмірних зусиль на пильну шину.

Рекомендується виконувати роботу наступним чином: 10- 15 хвилин роботи, 5 хвилин відпочинку з вимкнутим двигуном.

Повним обкатуванням двигуна вважається відпрацювання 2х-3х баків паливної суміші.

8.2. Запуск холодного двигуна



При запуску бензинової пили, гальмо ланцюга повинне бути увімкнене, щоб зменшити можливість контакту з ланцюгом при запуску (Мал. 22).

Ніколи не запускайте бензинову пилу, якщо направляюча шина, ланцюг та всі кришки не встановлені правильно.

Подбайте, щоб у робочій зоні не знаходилися люди і тварини.

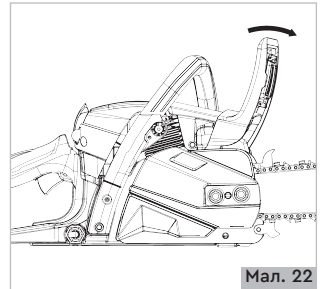

Мал. 22

Покладіть бензинову пилу на рівну поверхню. Висота поверхні повинна бути такою, щоб Ви змогли тримати її лівою рукою за передню ручку а правою ногою притискати до поверхні за задню ручку (саме такого положення вимагає процедура роботи зі стартером). Перевірте, щоб ланцюг не торкався будь-яких предметів.

Увімкніть гальмо ланцюга (Мал. 22).

Закрийте повітряну заслінку, потягнувши ручку повітряної заслінки (див. Мал. 23).

Декілька разів натисніть на праймер (паливний насос) (див. Мал. 24), доки він частково не заповниться паливом. Заповнений паливом більше половини праймер свідчить, що до карбюратора надійшло паливо.

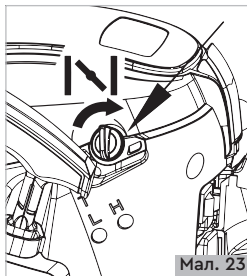

Мал. 23

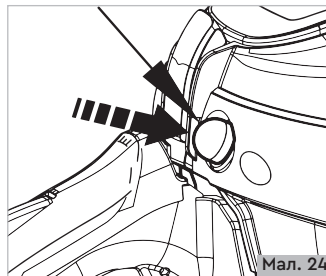

Мал. 24



**Ніколи не накручуйте шнур стартера на руку.
Вмикач запалення автоматично встановлено у ввімкнутому
положенні, при цьому пила завжди готова до роботи**

Повільно тягніть за ручку стартера, поки храповик не ввійде в зачеплення, після цього швидко і різко потягніть його. Не залежно від результату повільно поверніть ручку стартера таким чином, щоб шнур стартера був увесь намотаний на механізм стартера.



**Не витягуйте шнур стартера на повну довжину, це може призвести до його обриву.
Не давайте шнуру стартера надто швидко повертатися назад,
це може пошкодити механізм стартера.**

Зробіть декілька рухів стартером до спрацювання запалювання. Двигун повинен запуснутися та одразу заглухнуть.

Під час вводу в експлуатацію або після тривалого простою, може знадобитися декілька протягів тросом стартера, доки не надійде достатня кількість палива.

Відкрийте повітряну заслінку, натиснувши на кнопку дроселя (газу). Ручка повітряної заслінки автоматично повернеться в робоче положення (відкрите).

Візьміть лівою рукою за передню ручку пили, а правою ногою притисніть до поверхні за задню ручку (Мал. 25).

Зробіть ще декілька рухів стартером доки двигун не запуснутися. Якщо двигун не запуснувся, повторіть процедуру запуску спочатку.

У разі, якщо після декількох (8-10) спроб двигун пили не запуснувся, очистіть та перевірте свічку запалювання та очистіть паливний фільтр (див. пункт «ТЕХНІЧНЕ ОБСЛУГОВУВАННЯ»). Прогрійте двигун у режимі холостого ходу протягом 20-30 секунд. Бензинова пила готова до роботи. Перед початком робіт вимкніть гальмо ланцюга.

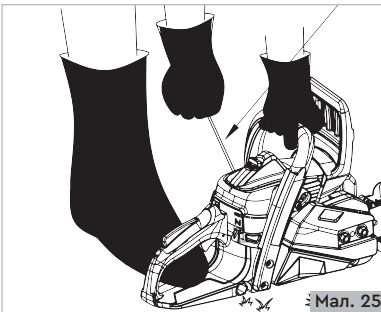

Мал. 25

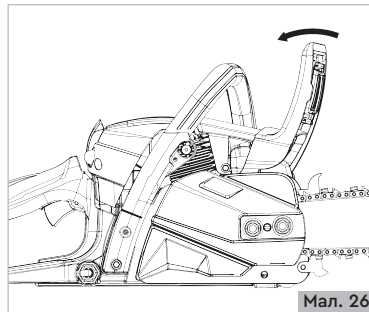

Мал. 26



Бензинова пила готова до використання лише після розблокування гальма ланцюга! Для цього переведіть важіль гальма ланцюга у положення до передньої рукоятки (Мал. 26).

8.3. Запуск теплового двигуна



Увага! Перед запуском «теплого» двигуна не потрібно закривати повітряну заслінку! Це може призвести до надмірного збагачення паливної суміші та виходу з ладу системи запалювання.

При запуску бензинової пили, гальмо ланцюга повинне бути увімкнене, щоб зменшити можливість контакту з ланцюгом при запуску (Мал. 22).

Ніколи не запускайте бензинову пилу, якщо направляюча шина, ланцюг та всі кришки не встановлені правильно.

Подбайте, щоб у робочій зоні не знаходилися люди і тварини.

Ніколи не накручуйте шнур стартера на руку.

Покладіть бензинову пилу на рівну поверхню. Висота поверхні повинна бути такою, щоб Ви змогли тримати її лівою рукою за передню ручку, а правою ногою притискати до поверхні за задню ручку (саме такого положення вимагає процедура роботи зі стартером). Перевірте, щоб ланцюг не торкався будь-яких предметів.

Увімкніть гальмо ланцюга (Мал. 22).

Переконайтеся в тому, що повітряна заслінка відкрита. Для цього натисніть на кнопку дроселя. Якщо повітряна заслінка була закрита, вона автоматично відкриється.

Перевірте наявність палива у праймері. Якщо паливо відсутнє, натисніть на праймер декілька разів, до заповнення праймера більше половини.

Візьміть лівою рукою за передню ручку пили, а правою ногою притисніть до поверхні за задню ручку (Мал. 25).

Повільно потягніть шнур стартера, доки храповик не увійде в зачеплення, після цього швидко смикніть його. Не залежно від результату повільно поверніть ручку стартера таким чином, щоб шнур стартера був увесь намотаний на механізм стартера.



Бензинова пила готова до використання лише після розблокування гальма ланцюга! Для цього переведіть важіль гальма ланцюга у положення до передньої рукоятки (Мал. 26).

Ніколи не запускайте бензинову пилу кидаючи її вниз і утримуючи ручку шнура стартера. Цей метод дуже небезпечний, так як Ви можете легко втратити контроль за пилою.

8.4. Зупинка двигуна

Для зупинки двигуна натисніть вмикач запалення у положення «вимкнено» (0) і утримуйте його до повної зупинки двигуна.

8.5. Якщо двигун не заводиться

Ймовірна причина	Методи усунення
<p>Після першого спрацювання запалювання повітряна заслінка не була своєчасно відкрита, внаслідок чого можливо залило свічку запалювання бензином.</p>	<p>Демонтуйте та просушіть свічу запалювання (див. «Технічне обслуговування»). Зробіть декілька протягів стартером для вентиляції камери згоряння. Щільно закрутіть свічу запалювання та запустіть пилу, дотримуючися вказівок з «Холодного запуску».</p>
<p>Відсутність паливної суміші у камері згоряння.</p>	<p>Перевірте наявність пального у бензиновому баку. Перевірте стан паливного фільтра, за необхідності прочистіть та промийте його. (див. «Технічне обслуговування») Перевірте наявність паливної суміші у праймері. Підкачайте паливну суміш праймером, якщо паливо є у баку, але до праймера не надходить, це свідчить про забруднення паливного каналу. Зверніться в сервісний центр Dnipro-M.</p>
<p>Відсутнє запалення.</p>	<p>Перевірте щільність встановлення ковпачка свічі запалювання. Перевірте кабель і ковпачок. В разі виявлення пошкоджень замініть їх на нові. Перевірте стан свічі запалювання (див. «Технічне обслуговування»).</p>
<p>Неякісна паливна суміш.</p>	<p>Переконайтеся, що залита паливна суміш придатна до використання. Пам'ятайте, що термін зберігання готової паливної суміші не повинен перевищувати 14 днів. Якщо ви не впевнені у дотриманні пропорцій виготовленої паливної суміші, утилізуйте її та приготуйте нову. Перевірте стан повітряного фільтра. Забруднений повітряний фільтр ускладнює потрапляння повітря у карбюратор, внаслідок чого порушується робота двигуна.</p>

Ймовірна причина	Методи усунення
Жодна з перелічених причин	Якщо ви перевірили усі пункти, а пила не заводиться, зверніться до сервісного центру Dnipro-M.

8.6. Зимовий режим роботи

Робота бензопили при температурі нижче 0°C та в умовах високої вологості, може призвести до обмерзання карбюратора (утворення льоду), а це, в свою чергу, може зменшити вихідну потужність двигуна або двигун не працюватиме плавно.

Дана пила була розроблена з вікном захисту від обмерзання, що дозволяє подавати тепле повітря від прогрітого двигуна до камери карбюратора і тим самим запобігати виникненню обмерзання.

За нормальних обставин вікно захисту від обмерзання має бути закритим. Проте, коли існує можливість, що може статися обмерзання, вікно слід відкрити перед використанням.

При роботі, коли температура вище 0°C, встановіть вікно у зачинене положення. Використання бензинової пили в режимі захисту від обмерзання, коли температура вище 0°C, може призвести до неправильного запуску двигуна.

Переведення бензопили в зимовий режим роботи

Потягніть фіксатор кришки повітряного фільтра (1) в напрямку стрілки (а), потім потягніть фіксатор вгору в напрямку стрілки (б), кришка звільниться (Мал. 27.1).

Зніміть кришку повітряного фільтра з пили (2) (Мал. 27.2).

Натисніть на ручку фіксатора фільтра (3) вперед (в) (Мал. 27.2), щоб звільнити карбюратор від фіксації. Зніміть повітряний фільтр (4) (Мал. 27.3). Натисніть на фіксатор заглушки вікна проти обмерзання зі сторони циліндра двигуна та зніміть заглушку.

Для переведу бензопили з літнього режиму роботи в зимній необхідно встановити заглушку так, щоб вікно підігріву карбюратора було відчинене (Мал. 27.5). В літньому режимі роботи вікно підігріву має бути зачинене (5) (Мал. 27.4).

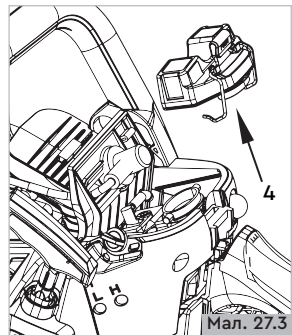
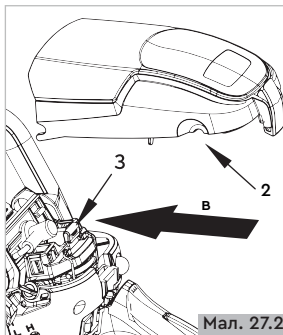
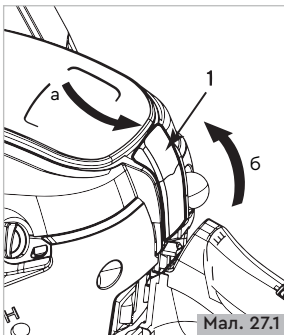

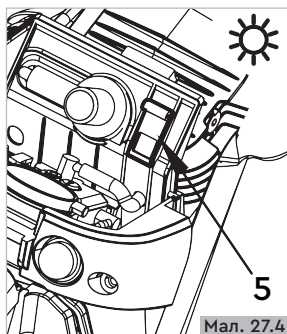

Мал. 27.4

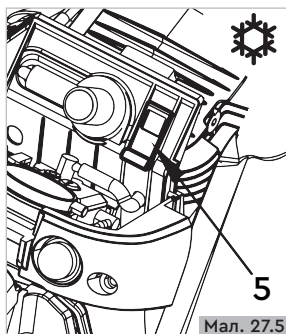

Мал. 27.5

8.7. Робота з пилою

Після запуску пили прогрійте її на холостих обертах 2–3 хвилини.

Візьміть пилу лівою рукою за передню рукоятку, а правою за задню. Підберіть позицію для роботи з урахуванням техніки безпеки і рекомендацій даної інструкції.



Завжди тримайте бензинову пилу обома руками. Тримайте праву руку на задній ручці, а ліву на передній, незалежно від того, правша Ви або лівша.

Натисніть долонею правої руки на клавішу блокування дроселя, після цього натисніть на дросель. Виконуйте роботу на максимальних обертах.



Використання пили на малих обертах призводить до втрати ефективності роботи, перегріву й виходу з ладу двигуна.

8.8. Основні методи роботи з ланцюговою пилою

Перед використанням:

- Перевірте, щоб гальмо ланцюга було розблоковане та правильно функціонувало.
- Перевірте корпус та рукоятки на відсутність пошкоджень та забруднень.
- Перевірте кнопку дроселя (газу), кнопку блокування дроселя та вимикач запалювання на справність.
- Перевірте, аби уловлювач ланцюга був на місці та не був пошкоджений.
- Перевіряйте натяг ланцюга.

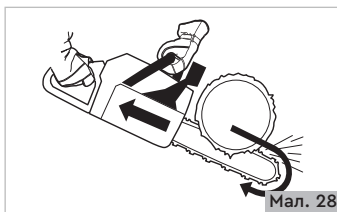

Мал. 28

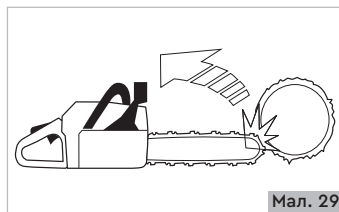

Мал. 29



Будьте особливо уважні при різці верхньою кромкою пильної шини, тобто при пилянні з нижньої сторони деревини. У таких випадках можливе виникнення поштовху, що спричинить рух пили убік користувача та віддачу (Мал. 28, 29).

Найбільш типові ситуації, з якими ви можете зустрітися при роботі

Перед виконанням розпилу слід врахувати наступні фактори:

- Простежте, щоб пильна шина не виявилася затиснутою у стовбурі (Мал. 30).
- Слідкуйте, щоб колода не розколася (Мал. 31).
- Слідкуйте, щоб ланцюг не торкнувся ґрунту або іншого об'єкта під час або після завершення розрізання (Мал. 32).

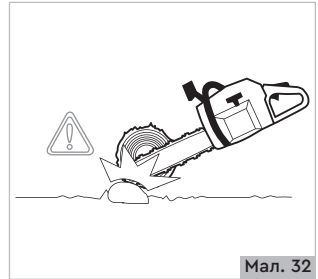
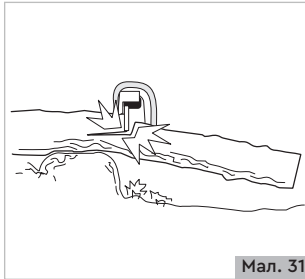
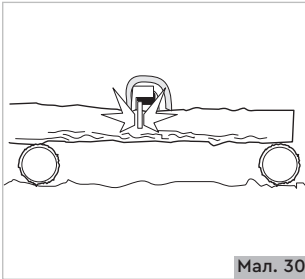

Якщо ланцюг заклинило при розпилюванні, зупиніть двигун! Не намагайтеся витягнути ріжучу гарнітуру, що заклинила. Використайте важіль для того, щоб розвести пропил і витягти бензинову пилу.

Робота нижньою частиною пильної гарнітури

Найпростіше положення для різки – це робота нижньою частиною пильного ланцюга. Різання таким методом надає кращий контроль за бензиновою пилою та зменшує ризик віддачі (Мал. 33).

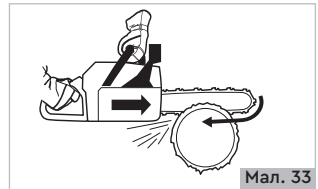

Стовбур розміщено на ґрунті

Зробіть перший пропил колоди на 2/3 її діаметра, потім переверніть колоду та зробіть другий розпил з протилежного боку (Мал. 34).

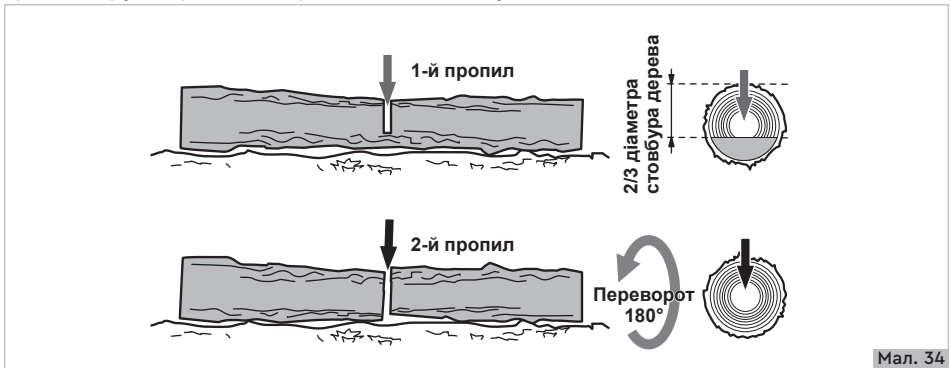

Стовбур розміщено на двох точках опори

Якщо колода опирається на обидва кінці, існує ймовірність заклинювання бензинової пили.

У цьому випадку почніть розрізання зверху на 1/3 товщини (Мал. 35). Закінчувати розрізання слід знизу вгору до завершення прорізу (Мал. 36).

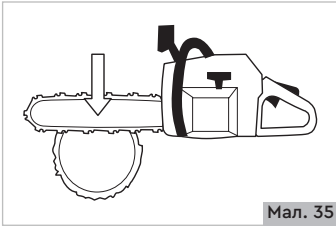

Мал. 35

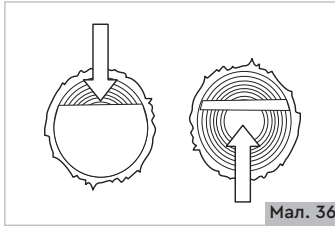

Мал. 36

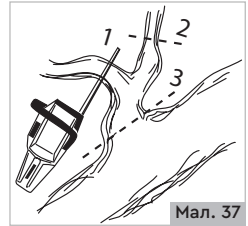

Мал. 37

Обрізання сучків

При обрізанні сучків і товстих стовбурів треба застосовувати ті ж методи, що й при пилянні. Найбільш важкі ділянки слід проходити поетапно (Мал. 37).

Колоди в штабелях

Не намагайтеся пиляти колоди, що лежать в штабелях або якщо пара колод лежить поруч одне з одним. Такий метод роботи значно збільшує ризик віддачі. Якщо колоди лежать в штабелях, перекладіть колоду на пильний козел або на пильну раму та розрізайте кожну індивідуально. Прибирайте порізані колоди з робочої зони. При різанні колоди, що лежить на землі, стежте, аби пильний ланцюг не торкався ґрунту.

8.8.1 Техніка валки дерев



Для валки дерев необхідно мати значний досвід. Перед початком роботи уважно ознайомтеся з правилами валки дерев.

Безпечна дистанція та напрямок

Безпечна відстань між деревом, що буде повалено та людиною становить не менше 1.5 довжини дерева. Простежте, щоб перед або під час валки дерева в зоні ризику нікого не було (Мал. 38).

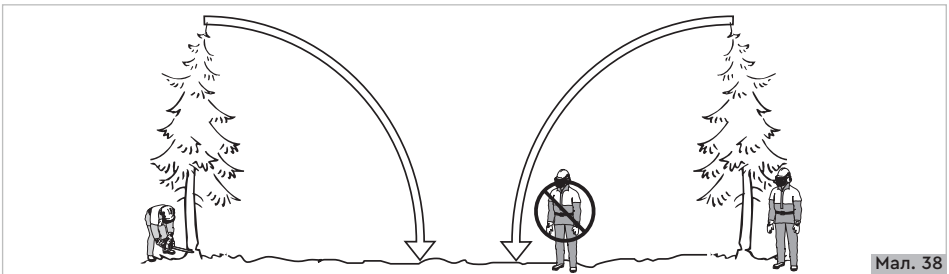

Мал. 38

Для валки дерева виберіть такий напрямок, щоб надалі було легше обрізати сучки та обробляти ствол. При виборі напрямку, в якому потрібно повалити дерево, врахуйте наступні фактори:

- Нахил стовбуру.
- Викривлення стовбуру.
- Напрямок вітру.
- Розташування гілок.
- Вага снігу.
- Перешкоди біля дерева, наприклад, інші дерева, лінії електропередач, дороги та будівлі.

Може виявитися, що направити дерево для падіння в обраному Вами напрямку неможливо або небезпечно, в такому випадку необхідно валити дерево в декілька етапів по частинам, застосовуючи спеціальне обладнання.

Інший важливий фактор, що не впливає на напрямок падіння, але який може вплинути на вашу безпеку - це пошкодження дерева або сухі гілки, які можуть зламатися та впасти на Вас.

Не допускайте падіння дерева на інші дерева, існує високий ризик нещасного випадку (Мал. 39).



Мал. 39



Під час робіт з валки лісу необхідно одразу після закінчення різку зняти шумозахисні навушники аби чути звуки і попереджувачі команди.

Очищення стовбура та підготовка до відходу

Спиляйте гілки до рівня плечей. Безпечніше спилувати зверху вниз аби стовбур був між Вами та пилою (Мал. 40).

Очистіть місце біля коріння дерева від кущів та високої рослинності. Перевірте робочу зону на відсутність перешкод (каміння, гілки, ями та ін.), аби при відході не зачепитися за перешкоду.

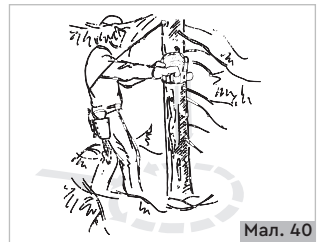

Мал. 40



Не приступайте до повалення дерев з діаметром, більшим за довжину пильної шини, без спеціальної підготовки!

Виконання пропилів

Валка дерева виконується в 2 розпили.

Першими виконуються направляючі розпили, що складаються з верхнього та нижнього розрізу.

Після цього виконується основний розпил.

Виконуючи правильно розпили Ви можете точно контролювати напрямок падіння.

а) Направляючий розпил

Щоб зробити направляючий розпил, почніть з верхнього розпилу. Станьте праворуч від дерева та виконайте розпил зверху вниз під кутом (Мал. 41).

Після цього зробіть нижній розпил так, щоб він дійшов до першого.

Направляючий розпил робиться на глибину $1/4$ діаметра стовбура. Кут між нижнім та верхнім розпилами повинен складати не менше 45° .

Лінія, на якій сходяться два цих пропила, називається напрямком розпилу. Ця лінія повинна бути горизонтальною та під прямим кутом (90°) до напрямку падіння.

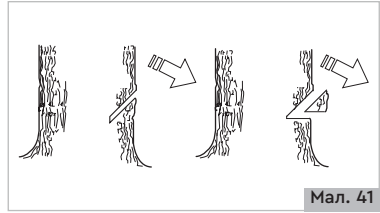

б) Основний розпил

Основний розпил виконується з протилежного боку дерева і повинен бути строго горизонтальним (Мал. 42).

Станьте ліворуч від дерева та виконайте розпил нижньою частиною пильної шини.

Виконайте пропил на 3-5 см вище площини направляючого розрізу.

Введіть в щеплення зубчастий упор ззаду надрізу. Працюйте на повній швидкості та плавними рухами. Слідкуйте за тим, щоб дерево не почало переміщатися в напрямку, протилежному напрямку падіння. Як тільки розпил стане досить глибоким, забийте в нього клин для валки дерев (Мал. 43).

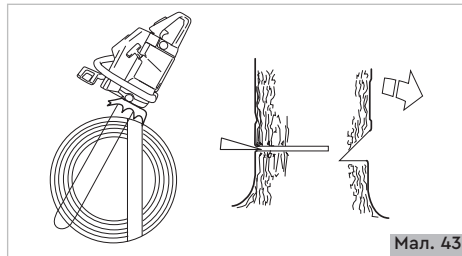
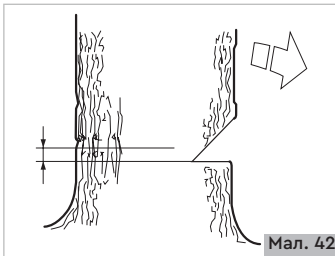

Закінчіть основний розпил паралельно лінії напрямку розрізу, щоб відстань між розпилами була не менше $1/10$ діаметра стовбура. Нерозрізана частина стовбура називається недопил.

Смуга розлому діє як шарнір, що задає напрямок падінню дерева (Мал. 44).

Можливість впливу на напрямок падіння буде повністю втрачена, якщо смуга розлому занадто вузька або пропили невірно розміщені (Мал. 45).

Після того, як основний розпил та направляючий розпил виконані, дерево почне падати під дією власної ваги або за допомогою клина.

Ми рекомендуємо Вам користуватися пильною гарнітурою (шиною та ланцюгом), довжина якої більше діаметра дерева аби усі розпили виконувалися за один раз. Існують декілька методів валки дерев з діаметром більше, ніж довжина пильної шини, однак ці методи більш ризиковані.

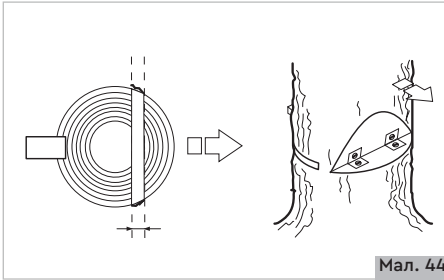

Мал. 44



Мал. 45

8.8.2. Звільнення неправильно поваленого дерева

Дуже небезпечно намагатися повалити дерево, на яке опирається неправильно повалене дерево, дуже високий ризик нещасного випадку.



Ніколи не намагайтеся пиляти дерево, на яке впало інше дерево (Мал. 46).

Ніколи не працюйте в небезпечній зоні дерева, що застрягло.

Найбільш безпечний метод – це використання ледіди, або спецтехніки, за допомогою яких неправильно повалене дерево відтягується та валиться на ґрунт.

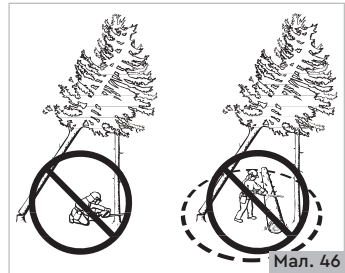

Мал. 46

8.8.3. Робота з деревом, що знаходяться в нарузі

Продумайте напрямок, яким дерево або сук зміститься при звільненні від навантаження і, де знаходиться точка розлому (місце, де дерево зламалося б при збільшенні навантаження).

Обдумайте як безпечніше послабити тиск на дерево без шкоди для себе. У складних ситуаціях єдиний безпечний метод – відкласти вашу бензинову пилу та використовувати ледіду. Виберіть робоче положення так, щоб при знятті навантаження, дерево або сучки не зачепили вас (Мал. 47).

Зробіть один або кілька пропилів на точці розлому. Ніколи не виконуйте розпил деревини в нарузі повністю!

Зробіть два-три надрізи на відстані в 3 см і глибиною в 3-5 см (Мал. 48). Продовжуйте різати глибше, поки дерево/гілка не почне згибатися.

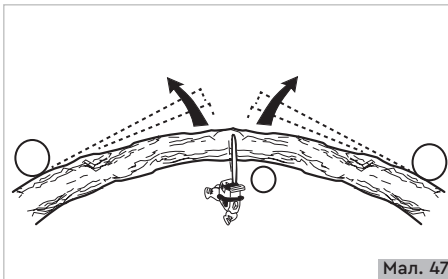

Мал. 47

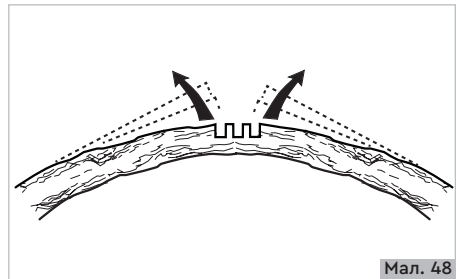

Мал. 48

9. ОБСЛУГОВУВАННЯ

9.1. Перевірка справності механізмів та деталей безпеки пили



Виконуйте лише ті заходи з технічного обслуговування, які описані в цій інструкції. Сервіс та ремонт бензинової пили має виконуватися в авторизованому сервісному центрі. Щоб запобігти ненавмисному запуску двигуна, ковпачок повинен бути знятий зі свічки запалювання на час збирання, перевірки і/або обслуговування.

Сервіс та ремонт повинен проводитися підготовленим спеціалістом. Якщо бензинова пила не відповідає одній із вимог перевірки, ми рекомендуємо Вам звернутися в авторизований сервісний центр DNIPRO-M.

Опис гальма ланцюга

Ваша бензинова пила обладнана гальмом ланцюга, яке призначене для зупинки ланцюга у випадку віддачі. Гальмо ланцюга знижує ризик нещасних випадків, але запобігти їх можете тільки Ви, як користувач.

При віддачі (зворотному ударі) спрацьовує гальмо ланцюга, яке одразу зупиняє ланцюг (Мал. 49).



Не залишайте бензинову пилу зі включеним гальмом ланцюга на довгий час, механізм гальма може сильно нагрітися та вийти з ладу.

Перед початком роботи обов'язково вимкніть гальмо ланцюга!

Для вимкнення гальма ланцюга потягніть важіль гальма у напрямку до передньої рукоятки (Мал. 50).



Мал. 49

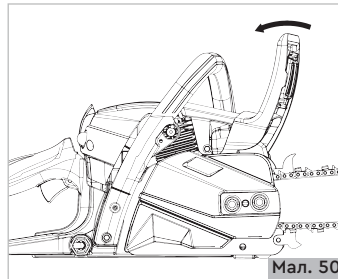

Мал. 50

Перевірка функціонування гальма

Перевірте важіль гальма на пошкодження, видимі дефекти та тріщини.

Перемістіть важіль аварійного гальма ланцюга вперед і назад, упевніться, що він нормально рухається та надійно закріплений на кришці зчеплення. Запустіть та покладіть бензинову пилу на стійку поверхню. Перевірте, щоб ланцюг не торкався землі чи іншого об'єкта (Мал. 51).

Міцно візьміть у руки бензинову пилу, за обидві рукоятки. Дайте повний газ і приведіть в дію гальмо ланцюга, натиснувши кистю лівої руки на важіль гальма ланцюга (Мал. 52).

Ланцюг повинен негайно зупинитися. Якщо ланцюг не зупинився, зупиніть двигун та зверніться в офіційний сервісний центр.



Мал. 51

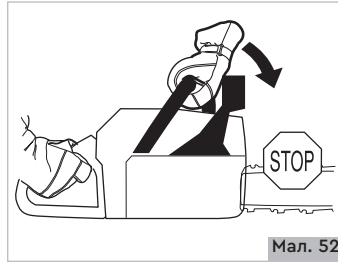

Мал. 52

Перевірка зносу гальмівної стрічки

Очистіть тирсу деревини та забруднення з ланцюгового гальма та барабана зчеплення. Бруд і надмірний знос порушують роботу гальма.

Регулярно перевіряйте, щоб гальмівна стрічка була принаймні 0.6 мм товщиною у найтоншому місці (Мал. 53).

Опис клавіші блокування кнопки дроселя

Клавіша блокування кнопки дроселя (газу) запобігає випадковому натисканню кнопки дроселя (газу). При натисканні на клавішу (А) відбувається звільнення механізму дроселя (Мал. 54). Після цього можна натискати на кнопку дроселя (В).

Якщо клавіша блокування не натиснута, двигун може працювати лише на холостих обертах.

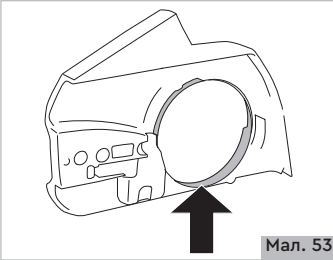

Мал. 53

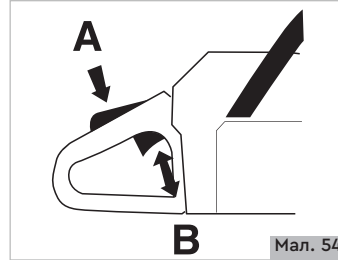

Мал. 54

Перевірка блокування дроселя

Перевірте, щоб кнопка газу блокувалася у положенні холостих обертів при відпусканні клавіші блокування кнопки газу (Мал. 55).

Перевірте, щоб клавіша блокування кнопки газу та кнопка газу вільно натискалися (Мал. 56).

Запустіть бензинову пилу та повністю натисніть кнопку газу. Відпустіть кнопку та переконайтеся, щоб ланцюг зупинився і не рухався. Якщо ланцюг обертається, коли важіль знаходиться на холостому ході, перевірте регулювання карбюратора.

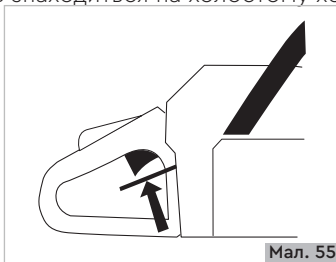

Мал. 55

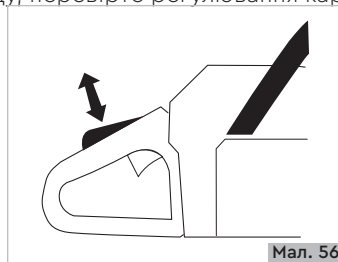

Мал. 56

Опис та перевірка уловлювача ланцюга

Уловлювач ланцюга (Мал. 57) призначений для уловлювання ланцюга при його обриві або зіскакуванні з шини. Належно натягнутий ланцюг, а також належно обслужена ланцюгова шина та ланцюг значно зменшують ризик обриву або зіскакування ланцюга.

Перевірте, що уловлювач ланцюга не пошкоджений і надійно зафіксований.

Опис та перевірка захисту для правої руки

Окрім захисту вашої правої руки при зісковзуванні або обриві ланцюга, захисне пристосування оберігає руку від випадкового попадання гілок і сучків (Мал. 58).

Перевірте, що захист для правої руки не пошкоджений та не має видимих дефектів та тріщин.

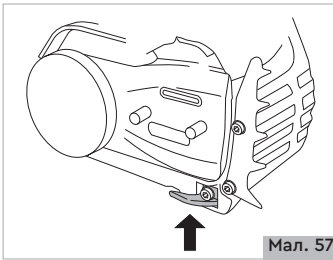

Мал. 57

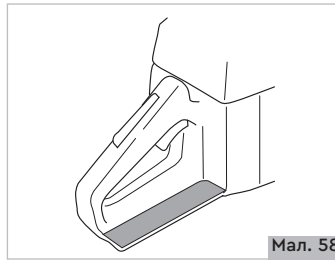

Мал. 58

Опис та перевірка системи гасіння вібрації

Ваша бензинова пила оснащена системою гасіння вібрації на рукоятках.

Система гасіння вібрації знижує рівень вібрації, що передається від двигуна та ріжучого елемента до рукоятки. Корпус пили, включаючи ріжучу гарнітуру, ізольований від рукояток через спеціальні вібропоглинаючі елементи.



Робота з тупим або несправним ланцюгом призводить до збільшення вібрації бензинової пили.

Надмірна вібрація має шкідливий вплив на кровоносні судини і може викликати розлади нервової системи у людей з порушеним кровообігом. У разі виявлення симптомів впливу вібрації на організм, слід негайно припинити роботу та звернутися до лікаря.

Прикладом таких симптомів можуть бути відсутність чутливості, "зуд", "поколювання", біль, втрата або зменшення сили, зміни кольору або стану шкіри. Зазвичай ці симптоми проявляються у пальцях, руках або зап'ястях.

Регулярно перевіряйте, аби вібропоглинаючі елементи не мали тріщин та не були деформовані. Перевірте, щоб елементи гасіння вібрації були надійно прикріплені до двигуна і рукояток.

Опис та перевірка ріжучої гарнітури

Користуйтеся тільки рекомендованою ріжучою гарнітурою! (Дивіться розділ «ТЕХНІЧНІ ДАНІ»).

Слідкуйте за тим, щоб зубці ланцюга були правильно загострені! Неправильно загострений чи пошкоджений ланцюг підвищує ризик нещасного випадку (Мал. 59).

Щоразу перед роботою перевіряйте стан ланцюга на відсутність наступних пошкоджень (Мал. 60):

- Видимі тріщини на ланках та заклепках.
- Важке згинання ланцюга.
- Зношеність заклепок та ланок .
- Для визначення ступеня зносу ланцюга рекомендовано візуально порівняти ваш ланцюг з новим ланцюгом.

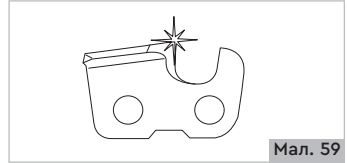

Мал. 59

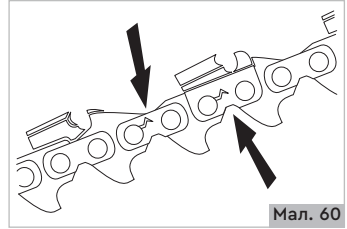

Мал. 60



Ніколи не пиляйте тупим ланцюгом. Ознакою того, що ланцюг необхідно загострити є потреба прикладати більше зусилля для виконання роботи та дуже маленький розмір тирси. Якщо ланцюг дуже тупий, замість тирси при роботі буде виникати деревний пил.

Ланцюг пили повинен бути добре натягнутим! Недостатній натяг ланцюга збільшує ризик зіскакування ланцюга з шини. При цьому збільшується знос пильної шини, ланцюга та ведучої зірочки (Мал. 61).



Чим більше Ви працюєте ланцюгом, тим більше він розтягується. Важливо перевіряти натяг ланцюга перед роботою та при кожному заправленні паливом.

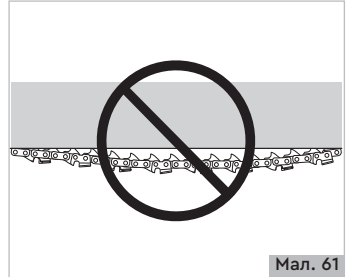

Мал. 61



Зверніть увагу! Новий ланцюг має період обкатування, коли Вам необхідно частіше регулювати натяг ланцюга.

Ланцюг необхідно натягувати не допускаючи перетягування, так, щоб можна було його повернути рукою без надмірного зусилля.

Слідкуйте за тим, щоб ріжуча гарнітура була добре змащена!

Погано змащений ланцюг може розірватися. Також при поганому змащенні прискорюється знос пильної шини та зірочок.

Регулярно перевіряйте пильну шину відносно наступних пошкоджень:

Задирки на ребрах шини. При їх виникненні видаліть напилком (Мал. 62).

Зношеність пазу шини. При виявленні слід замінити пильну шину (Мал. 63).

Нерівномірно зношена робоча поверхня пильної шини. Заглиблення на робочій поверхні одного боку пильної шини внаслідок поганого натягу ланцюга. Щоб збільшити термін служби шини, регулярно перевертайте її (Мал. 64).

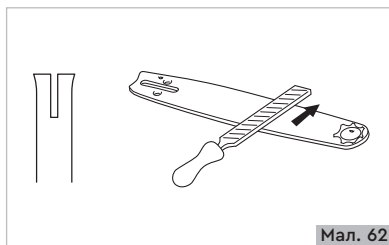

Мал. 62

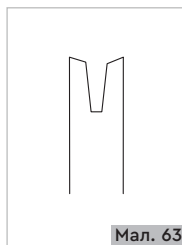

Мал. 63

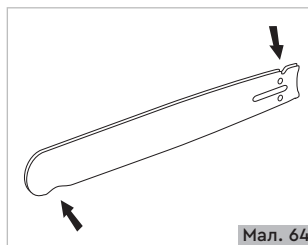

Мал. 64

Змащування зірочки пильної шини



Очищайте та змащуйте зірочку пильної шини кожного разу після використання бензинової пили. Для цієї мети використовуйте мастило для змащення ланцюга (Мал. 65).

Ведуча зірочка

На барабані зчеплення може бути встановлений один з двох типів зірочки (Мал. 66):

А – Зірочка є частиною барабану.

В – Змінна зірочка.

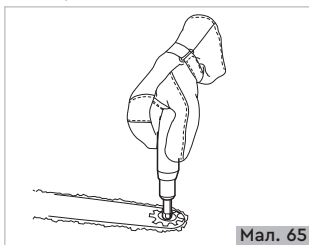

Мал. 65

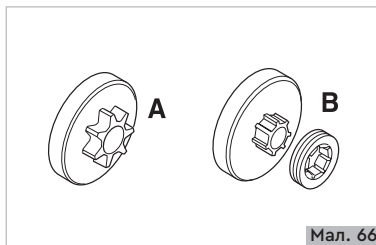

Мал. 66



Слід регулярно перевіряти ступінь зносу ведучої зірочки. При сильному зносі зірочки необхідно звернутися до офіційного сервісного центру.

Заточування ланцюга та загальні відомості щодо заточування ріжучого зуба

Для заточки ріжучого зубця Вам необхідні круглий напилек та пристосування для заточування. Перевірте, щоб ланцюг був правильно натягнутий. Слабкий натяг ускладнює правильне заточування.

Завжди загострюйте пильний зуб з внутрішньої сторони назовні.

Необхідно знизити тиск при зворотному русі. Спочатку загострюйте зубці, що направлені в один бік, потім переверніть бензину пилу та загострюйте зубці, що направлені у інший бік.

Загострюйте таким чином, щоб усі зубці мали однакову довжину. Якщо довжина зуба лише 4 мм (0,16 дюйма) ланцюг слід викинути (Мал. 67).

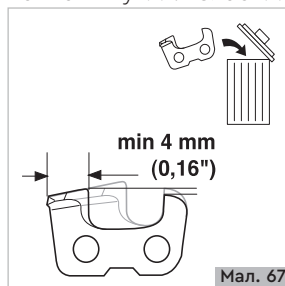

Мал. 67

Для більш швидкого та зручного заточування ланцюга Ви можете придбати спеціальний заточний верстат Dnipro-M. За більш детальною інформацією зверніться до фірмового магазину Dnipro-M.

9.2. Обов'язкова перевірка та обслуговування деталей двигуна



Обслуговування повітряного фільтра

Повітряний фільтр слід перевіряти на відсутність забруднення кожного разу перед початком роботи та чистити від пилу і бруду кожні 25 годин роботи двигуна.

Порядок очистки (Мал. 68)

- Потягніть фіксатор кришки повітряного фільтра (1) в напрямку стрілки (а), потім потягніть фіксатор вгору в напрямку стрілки (б), кришка звільниться.
- Зніміть кришку повітряного фільтра з пили (2).
- Натисніть на ручку фіксатора фільтра (3) вперед (в), щоб звільнити карбюратор від фіксації.
- Зніміть повітряний фільтр (4).

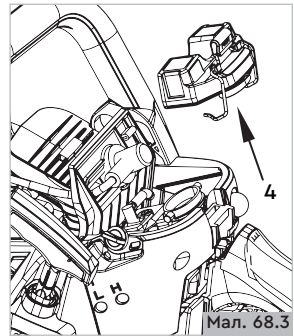
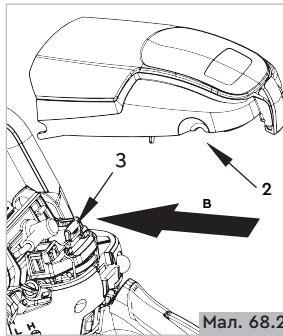
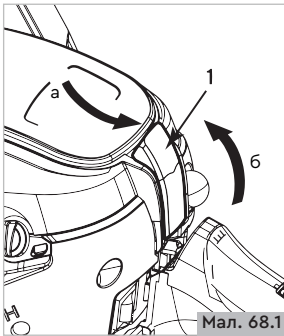

- Акуратно руками розділіть повітряний фільтр на дві половинки (Мал. 69).
- Видаліть пил та бруд з фільтруючих елементів, не пошкодивши їх (постукайте по твердій поверхні та продуйте повітрям фільтруючі елементи), промийте в бензині та ретельно висушіть.
- Складіть фільтр у зворотному порядку.

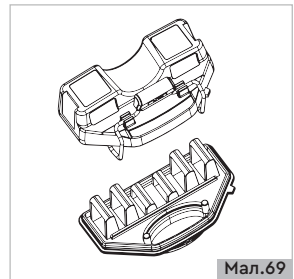

Фільтруючі елементи необхідно продувати зсередини назовні. Щоб не пошкодити фільтруючі елементи необхідно продувати їх стисненим повітрям низького тиску (1,5 - 2,0атм.).



Кожні 25 годин роботи перевіряйте стан свічки запалювання.

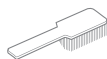

Якщо двигун втрачає потужність, погано запускається, погано тримає оберти холостого ходу, перш за все, перевірте свічку запалювання.

Перевірка стану свічки запалювання та її заміна

1. Обертаючи фіксатор кришки повітряного фільтра проти годинникової стрілки, зніміть кришку повітряного фільтра.
2. Від'єднайте ковпачок від свічки запалювання.
3. Видаліть бруд зі свічки та ковпачка.
4. Відкрутіть свічковим ключем свічку запалювання, огляньте її. Якщо свічка пошкоджена або зношені електроди, замініть свічку.
5. Використовуючи спеціальний щуп (не входить до комплекту) виміряйте зазор між електродами свічки (якщо необхідно, встановіть зазор 0,60–0,70 мм, обережно підгинаючи бічний електрод) (Мал. 70).
6. Акуратно закрутіть свічку запалювання.
7. Надійно встановіть ковпачок на свічку запалювання.

На стан свічки запалювання впливають такі чинники:

- Погано відрегульований карбюратор.
- Неякісна паливна суміш (забагато мастила або мастило неякісне).
- Забруднений повітряний фільтр.

Свічку запалювання необхідно замінювати через кожні 100 годин роботи або при виявленні пошкоджень.

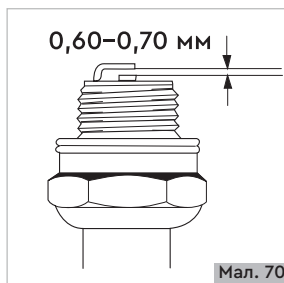

Мал. 70

Обслуговування паливного фільтра

Кожні 25 годин роботи перевіряйте стан паливного фільтра. При забрудненні паливного фільтра виконайте його очистку.

Порядок очистки паливного фільтра

1. Відкрутіть кришку та обережно дістаньте її з паливного бака.
2. Використовуючи дротяну петлю, обережно дістаньте паливний фільтр із паливного бака (Мал. 71).
3. Акуратно від'єднайте паливний фільтр від паливного дроту.
4. Зафіксуйте шланг паливного дроту, щоб він не впав до паливного бака.
5. Промийте паливний фільтр у бензині за допомогою м'якої щітки.



6. Під'єднайте паливний фільтр до паливного дроту та акуратно помістіть в паливний бак.
7. Помийте паливний бак чистим бензином.
8. Надійно закрутіть кришку паливного бака.
9. За умов надмірного забруднення паливного фільтра, а також його пошкодження, необхідно негайно замінити паливний фільтр.

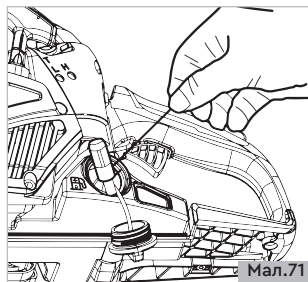

Мал. 71

Опис та перевірка глушника



Глушник призначений для зменшення рівня шуму та відведення в сторону вихлопних газів.



Вихлопні гази мають високу температуру і можуть містити іскри, що можуть спричинити займання. Тому, ніколи не запускайте бензинову пилу біля легкозаймистих матеріалів.

У місцях з теплим і сухим кліматом є великий ризик виникнення пожеж.



Зверніть увагу! Глушник при працюючому двигуні та після зупинки двигуна дуже гарячий. Пам'ятайте про ризик пожежі, особливо при роботі поруч з легкозаймистими речовинами та/або газами.

Ніколи не використовуйте пилу з пошкодженим глушником або без глушника. Це значно збільшить рівень шумів та ризик пожежі.

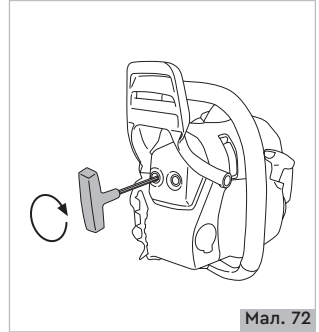

Мал. 72

Періодично перевіряйте надійність фіксації глушника до двигуна пили (Мал. 72).

9.3. Обслуговування двигуна для досвідченого користувача



Якщо Ви не впевнені у своїх навичках з обслуговування бензиної пили краще звернутися за допомогою до досвідченої людини або офіційного сервісного центру.

Регулювання масляного насоса

Вставте викрутку в шліць штоку масляного насоса. Відрегулюйте подачу мастила на ланцюг згідно із вказівником, який промаркований на донній частині бензопили (Мал. 73).

Обертаючи шток у напрямку позначки «MAX» подача мастила збільшується, обертаючи шток у напрямку позначки «MIN» – подача мастила зменшується.

Якщо мастило закінчується раніше ніж паливна суміш, необхідно провести процедуру регулювання масляного насоса.

Всі бензопили ТМ «DNIPRO-M» налаштовані та обкатані заводом виробником. Ми не рекомендуємо втручатися у заводські налаштування карбюратора, адже при неправильних налаштуваннях карбюратора двигун може вийти з ладу.

При правильно налаштованому карбюраторі двигун точно реагує на положення кнопки газу.

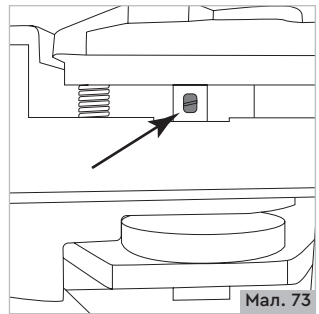

Мал. 73

- Регулювальний гвинт «Т» – регулятор холостого ходу.
- Регулювальний гвинт «L» – подача палива на холостих обертах.
- Регулювальний гвинт «Н» – подача палива на максимальних обертах.
- За допомогою гвинта Т можна налаштувати оберти холостого ходу. Повертаючи цей гвинт за годинниковою стрілкою оберти холостого ходу збільшуються, для зменшення кількості обертів на холостому ході гвинт необхідно обертати проти годинникової стрілки.
- При роботі на холостих обертах ланцюг не повинен обертатися.
- За допомогою регулювальних гвинтів «L» і «Н» регулюється оптимальне співвідношення в паливній суміші повітря та палива (Мал. 74).

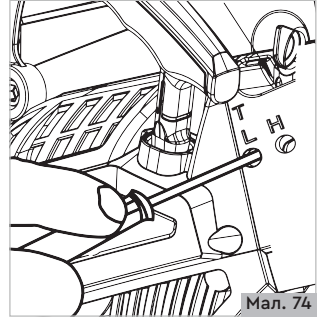

Регулювання налаштувань карбюратора повинна виконувати досвідчена у цій справі людина. Для регулювання налаштувань карбюратора зверніться до офіційного сервісного центру.



Поломки двигуна викликані некоректними налаштуваннями карбюратора не підлягають гарантійному ремонту!

9.4. Графік технічного обслуговування

Тип обслуговування		Рекомендовані терміни			
		Кожен раз перед початком або закінченням роботи	Кожні 25 годин роботи або раз на місяць	Кожні 50 годин роботи або раз в три місяці	Кожні 100 годин роботи, або раз на рік
Бензопила в цілому	очищення	✓			
З'єднання та кріплення	підтяжка	✓			
Ведуча зірочка	очищення	✓			
	перевірка	✓			
Шина	очищення	✓			
	змащування	✓			
	зміна положення		✓		
	заміна		за необхідністю		
Ланцюг	перевірка	✓			
	заточування		за необхідністю		
	заміна		за необхідністю		
Канал подачі мастила на корпусі бензопили	очищення	✓			

Тип обслуговування		Рекомендовані терміни			
		Кожен раз перед початком або закінченням роботи	Кожні 25 годин роботи або раз на місяць	Кожні 50 годин роботи або раз в три місяці	Кожні 100 годин роботи або раз на рік
Повітряний фільтр	перевірка	✓			
	промивання		✓		
	заміна			✓	
Свічка запалювання	перевірка		✓		
	регулювання зазора			✓	
	заміна				✓
Карбюратор	регулювання	за необхідністю			
Масило для змащування ланцюга	перевірка витоку	✓			
	заправка	✓			
Масляний бак	промивка		✓		
Масляний фільтр	промивка		✓		
	заміна				✓
Маслопровід	заміна	один раз в три роки			
Паливо	заправка	✓			
	перевірка протікання	✓			
Паливний бак	промивання		✓		

У разі необхідності можна запросити креслення з зображенням вузлів машини в перспективному вигляді, для цього потрібно звернутися в ваш відділ обслуговування клієнтів або безпосередньо в ТОВ «ДНІПРО М» 10, вул. Мазепи, Київ, Україна, 01010, та вказати модель та серійний номер, вказаний на корпусі машини.

9.5. Відповідальність виробника

Виробник не несе відповідальність, якщо недотримання правил даної інструкції спричинить вихід з ладу пили і/або спричинить шкоду здоров'ю користувача або третім особам.

Термін гарантійного обслуговування вказаний у гарантійному талоні, що оформляється при продажу.

Пила знімається з гарантійного обслуговування в наступних випадках:

- при механічному пошкодженні корпусних деталей;
- при несанкціонованому розбиранні виробу;
- при обслуговуванні у не уповноваженій майстерні.

10. ЗБЕРІГАННЯ ТА ТРАНСПОРТУВАННЯ

10.1. Зберігання

Завжди зберігайте бензинову пилу та паливо так, щоб навіть у випадку витoku палива чи його випарів, вони не потрапляли у контакт з іскрами або з відкритим вогнем. Не зберігайте паливо та пилу неподалік від працюючих електродвигунів, електричних реле або перемикачів.



Система змащення ланцюга не є герметичною. Масило може капати з отвору для змащення пильної шини. Перед зберіганням злийте залишки мастила для ланцюга з пили та встановіть пилу на шматок товстого картону, плівку або товсту тканину аби уникнути зайвого забруднення поверхонь.

Бензинову пилу необхідно зберігати в приміщенні, яке добре провітрюється, за температури від -15°C до +55°C та відносній вологості не більше 90%, уклавши від потрапляння на виріб пилу, а також дрібного сміття.

Перед зберіганням простежте за тим, щоб бензинова пила була чиста і в належному технічному стані.

Нерухоми́й ланцюг також здатен призвести до серйозної травми. При транспортуванні або зберіганні машини вдягайте захисний чохол пильної шини, щоб уникнути контакту з ланцюгом.



Готова паливна суміш, що зберігається більше 14 днів втрачає якість та може засмітити канали карбюратора пили. Забороняється використовувати паливну суміш, що зберігалася більше цього строку.

Завжди зберігайте паливо в спеціально призначених для цього ємностях.

Перед тривалим зберіганням (більше 30 днів) пилу рекомендовано підготувати (законсервувати):

Злийте залишки палива у ємність для утилізації.

Переконайтеся, що в карбюраторі та паливних трубках немає залишків палива, для цього необхідно при порожньому паливному баку провести запуск пили та зачекати поки вона заглухне.

- Видаліть накопичене з часом мастило, бруд і сміття із зовнішньої частини корпусу та шини виробу.
- Змастіть тонким шаром мастила всі металеві частини виробу.
- Затягніть всі болти, гвинти та гайки.
- Закрийте ланцюг і шину чохлам.
- Від'єднайте ковпачок від свічки запалювання, видаліть бруд зі свічки та ковпачка.

10.2. Транспортування

При транспортуванні пили паливний бак та бак з мастилом для ланцюга повинні бути порожніми.

Бензопилу можна транспортувати всіма видами транспорту, які забезпечують збереження виробу, відповідно до загальних правил перевезень. Під час вантажно-розвантажувальних робіт та транспортуванні пила не повинна підлягати ударам і впливу атмосферних опадів. Розміщення та кріплення бензинової пили в транспортних засобах повинні забезпечувати стійке положення виробу та відсутність можливості його переміщення під час транспортування.

Під час транспортування виробу на великі відстані від'єднайте шину та надіньте на неї чохол. Подбайте про те, щоб не пошкодити бензинову пилу під час транспортування. Не розміщуйте на виробі важкі предмети. Переносити пилу необхідно за ручку, шину при цьому направивши назад. Ніколи не переносьте пилу за шину. Під час зміни робочого місця зупиніть двигун і встановіть бензинову пилу на гальмо, щоб не відбулося випадкового запуску двигуна.

11. УТИЛІЗАЦІЯ



Відпрацьоване мастило та залишки палива повинні утилізуватися належним чином. Проконсультуйтеся на бензозаправній станції, куди можна злити відпрацьоване мастило та залишки палива.

Для запобігання негативного впливу на навколишнє середовище, після завершення використання пристрою або терміну його служби чи у разі непридатності для подальшої експлуатації, пристрій підлягає здачі до приймальних пунктів з переробки металобрухту і пластмас. Після закінчення терміну служби, пристрій повинен бути утилізований відповідно до норм, правил і способів, діючих у місці утилізації побутових приладів.

12. ФІРМОВІ СЕРВІСНІ ЦЕНТРИ

- **Бориспіль**, вул. Київський Шлях, 127
- **Вінниця**, Хмельницьке шосе, 107
- **Віта-Поштова**, 18 + 200 км праворуч автодороги Київ-Одеса в адмінмежах Віто-Поштової сільської ради
- **Вінниця**, вул. Молодіжна, 32а
- **Дніпро**, вул. Михайла Грушевського, 15А
- **Дніпро**, пр. Слобожанський, 70
- **Житомир**, вул. Київська, 106
- **Запоріжжя**, просп. Соборний, 22
- **Івано-Франківськ**, вул. Гаркуші, 29
- **Ірпінь**, вул. Соборна, 2в
- **Канів**, вул. Енергетиків, 1 (біля центрального ринку)
- **Київ**, вул. Миропільська, 2, ринок Юність, Торговий Центр 2 поверх
- **Київ**, вул. Новокостянтинівська, 9а
- **Київ**, вул. Садова, 135, #3-4 (ст. м. Славутич)
- **Київ**, ринок Шпалерний, вул. Зодчих, 72а
- **Кривий Ріг**, вул. Старовокзальна, 3
- **Кропивницький**, вул. Вокзальна, 66А
- **Луцьк**, вул. Яровиця, 17
- **Львів**, вул. Богдана Хмельницького, 223
- **Миколаїв**, просп. Центральний, 68
- **Одеса**, просп. Старокінний, 6
- **Полтава**, вул. Шевченка, 54
- **Рівне**, вул. Костромська, 49
- **Суми**, вул. Харківська, 4
- **Тернопіль**, вул. Гетьмана Мазепи, 26
- **Ужгород**, вул. Фединця, 37
- **Харків**, Московський проспект, 276 Е
- **Харків**, пров. Расторгуївський, 2
- **Херсон**, вул. Олеся Гончара, 19
- **Чернівці**, просп. Незалежності, 127
- **Чернігів**, вул. Ринкова, 10 (Центральний ринок)



УВАГА! Перелік сервісних центрів може бути змінений. Більш детальну інформацію про контактні дані сервісних центрів на території України Ви можете дізнатися за телефоном гарячої лінії 0 800 200 500 (всі дзвінки в межах України безкоштовні) або на офіційному сайті dnipro-m.ua.

ДЛЯ НОТАТОК

A large grid of small dots for taking notes, arranged in approximately 25 rows and 40 columns.



DNIPRO-M.UA

ТОВ «ДНІПРО М»
10, вул. Мазепи, Київ, Україна, 01010
Виготовлено в КНР

